



Facoltà di
SCIENZE POLITICHE

*Guida
alla facoltà*

A.A. 2009/2010



Guida alla facoltà

A.A. 2009/2010

Coordinamento a cura di:

Relazioni Esterne LUISS Guido Carli
Tiziana Tettoni

Progetto editoriale, design e realizzazione:

LOLA / www.lolaetlabora.com

Alessio Corradini, Elio Di Raimondo,
Luisa Lapacciana, Antonella Marra,
Laura Passetti, Alessia Sellitti,
Antonio Senia, Andrea Steinfl.

© LUISS / NOVEMBRE 2008

composto in:

ITC Officina Serif (Erik Spiekermann, Ole Schäfer,
International Typeface Corporation 1998)
FF DIN (Albert-Jan Pool, FontFont 1995)

stampato su carta:

Fedrigoni Arcoprint 1 EW da 120 g/m²



IDEE CHIARE

Questa pubblicazione è pensata per te. La ricchezza di questo volume sta nell'accuratezza e nell'accessibilità delle informazioni: le informazioni chiare fanno crescere.



ACCESSIBILITÀ

Tutte le pubblicazioni LUISS esistono anche in edizione digitale in pdf, scaricabili dal sito www.luiss.it



CARTA ECOLOGICA

La carta che hai in mano è Elementary Chlorine Free, cioè prodotta senza l'uso di cloro. Il rispetto per l'ambiente significa qualità della vita.

PERCHÉ SCEGLIERE SCIENZE POLITICHE ALLA LUISS

Dal 1974, anno della sua istituzione, rappresenta una realtà consolidata nel panorama dell'offerta formativa universitaria italiana, nonché un centro di eccellenza riconosciuto in ambito nazionale e internazionale.

TRADIZIONE E INNOVAZIONE. Da alcuni anni la Facoltà ha ampliato la propria offerta formativa, affiancando alla tradizionale vocazione internazionalistica un'attenzione mirata alle problematiche che riguardano le istituzioni politiche e amministrative, nonché i fenomeni della comunicazione.

CANDIDATI AL SUCCESSO. La bontà di questa scelta è testimoniata dall'elevato numero di candidati che ogni anno partecipa ai test di ammissione per i Corsi di Laurea triennale, e dai tanti laureati di primo livello che, provenienti da altre università italiane, scelgono la nostra Facoltà per svolgere il biennio magistrale, nella convinzione che la qualità della docenza, l'efficienza dei servizi e il costante raccordo con il mondo del lavoro siano fattori determinanti per il successo professionale.

QUALITÀ DELLA FORMAZIONE. Tra i fattori che maggiormente caratterizzano la nostra Facoltà, ci sono infatti la qualità dei docenti che vi insegnano, un rapporto quantitativo docenti/studenti che esalta le possibilità di dialogo e di approfondimento, l'eccellenza delle attività di ricerca che supportano la didattica, una fitta rete di scambi internazionali che garantisce a un elevato numero di studenti di svolgere periodi di studio all'estero.

IL SITO DELLA FACOLTÀ

Uno strumento essenziale per ogni studente di Scienze Politiche della LUISS, sempre aggiornato e utile.
www.luiss.it/scienzepolitiche/

IL PERCORSO DI STUDIO

CORSI DI LAUREA TRIENNALI

– SCIENZE POLITICHE E DELLA COMUNICAZIONE

MASTER DI 1° LIVELLO

CORSI DI LAUREA MAGISTRALI

– RELAZIONI INTERNAZIONALI
– SCIENZE DI GOVERNO
E DELLA COMUNICAZIONE PUBBLICA

MASTER
DI 2° LIVELLO

IL POST LAUREA

Accanto ai corsi di laurea puoi scegliere tra i numerosi master di primo e secondo livello e scuole di specializzazione attivati dalla LUISS.
www.luiss.it/postlaurea

LA RIFORMA DEGLI ORDINAMENTI. Sul piano dell'offerta formativa, la Facoltà ha saputo coniugare la propria pluridecennale attività nel campo delle scienze politiche con le esigenze individuate dai recenti decreti Mussi. La riforma degli ordinamenti didattici che ne è seguita rappresenta la sintesi di queste due esigenze: dei preesistenti Corsi di Laurea sono stati conservati gli obiettivi formativi, l'interdisciplinarietà dei percorsi didattici, l'individuazione degli sbocchi professionali.

MENO ESAMI, PIÙ QUALITÀ. Nel contempo, sono stati introdotti importanti elementi di novità, a cominciare da una significativa riduzione del numero degli insegnamenti che tiene conto delle nuove esigenze culturali e dell'evoluzione scientifica e tecnologica, assicura adeguati livelli di qualità, efficienza ed efficacia, e soprattutto evita la dispersione dell'impegno richiesto allo studente.

AL PASSO CON I TEMPI. A ciò va aggiunto che la progettazione dell'offerta formativa ha visto direttamente coinvolte le organizzazioni rappresentative del mondo del lavoro, i cui suggerimenti sono stati preziosi per disegnare percorsi formativi in grado di conciliare la necessaria preparazione teorica con le specifiche competenze pratiche. In sintesi: una solida preparazione di base su cui è possibile innestare studi specialistici fortemente professionalizzanti.

La progettazione dell'offerta formativa ha visto direttamente coinvolte le organizzazioni rappresentative del mondo del lavoro.

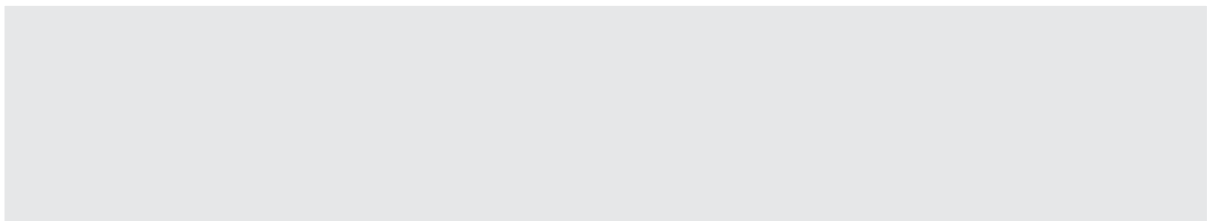

CORSO DI LAUREA TRIENNALE

SCIENZE POLITICHE E DELLA COMUNICAZIONE

→ 6

Scienze
della Comunicazione
→ 9

Scienze Politiche
e delle Relazioni
Internazionali → 10

La prova di ammissione ai Corsi di Laurea Triennale

→ 11

CORSI DI LAUREA MAGISTRALE

RELAZIONI INTERNAZIONALI

→ 14

Relazioni
Internazionali
→ 16

SCIENZE DI GOVERNO E DELLA COMUNICAZIONE PUBBLICA

→ 17

Comunicazione
Istituzionale e Politica
→ 20

Istituzioni Politiche
ed Amministrative
→ 21

La prova di ammissione ai Corsi di Laurea Magistrale

→ 22

→ **FACOLTÀ DI SCIENZE POLITICHE**

CORSO DI LAUREA TRIENNALE

SCIENZE POLITICHE E DELLA COMUNICAZIONE

6

SCIENZE POLITICHE E DELLA COMUNICAZIONE

Un Corso di Laurea interclasse per assicurare una formazione ancora più completa e integrata, che unisce conoscenze e capacità relative alla comunicazione con una cognizione ampia e approfondita nel campo delle scienze sociali.

IL MEGLIO DEI DUE MONDI. Il Corso di Laurea è interclasse: Scienze della Comunicazione e Scienze Politiche e delle Relazioni Internazionali. La scelta di attivare il Corso di Laurea come appartenente a entrambe le classi si fonda su precise motivazioni. L'integrazione di Scienze Politiche e delle Relazioni Internazionali con Scienze della Comunicazione non può infatti che giovare a entrambi i percorsi di studio.

PROFESSIONISTI COMPLETI. Da un lato, studenti interessati principalmente a un percorso di studi in scienze politiche avranno bisogno di solide e approfondite competenze comunicative: sia che approdino al mondo del lavoro immediatamente dopo il triennio, sia che vi giungano dopo una laurea magistrale, molti di loro si impegneranno in professioni nelle quali la comunicazione rivestirà un ruolo che potrà essere anche rilevante.

UNA FORMAZIONE PIÙ AMPIA. Dall'altro lato, coloro che si rivolgono alla comunicazione potranno avvalersi di una formazione ampia e approfondita nel campo delle scienze sociali: formazione grazie alla quale, oltre alla capacità di comunicare, acquisiranno anche una competenza solida sul modo di farlo che potranno utilizzare in ambiti professionali quali il giornalismo, le pubbliche relazioni per istituzioni pubbliche o private, il marketing, gli uffici stampa, etc.

I DOCENTI

L'elenco completo dei docenti della Facoltà di Scienze Politiche della LUISS.

www.luiss.it/scienzepolitiche/didattica/docenti.php

L'integrazione dei due Corsi di Laurea non può che giovare a entrambi i percorsi di studio.

Il Corso di Laurea ha l'obiettivo di assicurare agli studenti un'adeguata padronanza di metodi e contenuti scientifici generali e di offrire una formazione di base solida ed interdisciplinare, sulla quale innestare gli studi specialistici.

PROBLEMI E SOLUZIONI. Caratteristica distintiva e valore aggiunto del corso è la multidisciplinarietà, che riguarda sia l'appartenenza degli insegnamenti previsti dall'ordinamento didattico a diversi ambiti scientifici, sia le differenti modalità di approccio ai problemi cui gli studenti dovranno essersi abituati al termine del triennio. Un laureato in Scienze Politiche e della Comunicazione dovrà infatti essere in grado di affrontare problemi complessi e ipotizzarne le possibili soluzioni.

METODO DI INSEGNAMENTO. La didattica sarà principalmente di tipo tradizionale, nella convinzione che, almeno nella prima fase degli studi universitari, questa metodologia resti la più efficace. In ogni caso, già a partire dal triennio, saranno attive forme più avanzate di insegnamento, per favorire il naturale passaggio agli studi specialistici. Grande attenzione è riservata all'elaborato finale che dovrà dimostrare la capacità di analisi e sintesi dei problemi acquisita dallo studente.

Classi di Laurea del Corso Interclasse in
**SCIENZE POLITICHE
 E DELLA
 COMUNICAZIONE***

**Scienze
 della Comunicazione**
 CLASSE L20

→ 9

**Scienze Politiche
 e delle Relazioni
 Internazionali**
 CLASSE L36

→ 10

**OPPORTUNITÀ
 PROFESSIONALI**

Al termine del triennio è possibile ipotizzare l'impiego nei ranghi dell'Amministrazione, delle Istituzioni internazionali, di imprese private, nonché di soggetti pubblici e privati che operano in ambito internazionale e nel settore della comunicazione.

** Il Corso di Laurea è interclasse. Al momento della presentazione della domanda per la prova di ammissione, lo studente deve indicare se intende conseguire la Laurea nella classe di "Scienze della Comunicazione" (L20) o in quella di "Scienze Politiche e delle Relazioni Internazionali" (L36). La scelta potrà essere modificata una sola volta nell'arco del triennio.*



Sebastiano Maffettone

Ordinario di Filosofia Politica

«Ciò che pensiamo e facciamo è frutto del nostro rapporto con gli altri. Lo studio sistematico delle Scienze Politiche porta alla luce questa struttura fondamentale e ci permette di riflettere sulle sue basi istituzionali».

CONOSCENZE DI BASE E APPLICATE. Il piano di studi prevede un ampio nucleo di materie, comuni a entrambi gli indirizzi, utili a far acquisire allo studente tanto una solida formazione metodologica, sociologica, politologica, storica, giuridica, economica e statistica, quanto la padronanza dei relativi strumenti di studio e ricerca. A partire dal secondo anno, il Corso di Laurea è finalizzato a garantire uno studio più mirato di fenomeni specifici.

LINGUE STRANIERE. Al termine del ciclo di studi, il laureato dovrà aver perfezionato la conoscenza e la padronanza (sia scritta che orale) di due lingue dell'UE. La didattica è affidata a docenti madrelingua e si sviluppa lungo tutto il corso degli studi, con step intermedi di valutazione affidati ai principali istituti di lingua; segue un modulo di lingua con competenze specialistico-professionali insegnato da docenti LUISS e concluso con esame e assegnazione di voto e crediti.

L'IMPORTANZA DELL'ITALIANO. Al fine di rafforzare la capacità di parlare e scrivere correttamente in italiano, agli studenti viene richiesto di frequentare un apposito Laboratorio di scrittura, che consolida la padronanza della lingua e, nel contempo, introduca alle principali nozioni della comunicazione.

RICCHEZZA CULTURALE

Un link per avere un'idea delle numerose attività culturali offerte dalla LUISS.

www.luiss.it/attivita-culturali/





















**Una solida formazione di base,
la conoscenza di almeno due lingue
europee e una grande padronanza
dell'italiano.**

ORDINAMENTO DEGLI STUDI

 SCIENZE DELLA
 COMUNICAZIONE L20

9

1° ANNO DI CORSO			
Insegnamento			CREDITI
	Istituzioni di diritto pubblico	IUS/09	8
	Metodologia delle scienze sociali	M-FIL/02	8
	Microeconomia	SECS-P/01	8
	Sociologia	SPS/07	8
	Statistica	SECS-S/01	8
	Storia delle dottrine politiche	SPS/02	8
altri insegnamenti annuali			CREDITI
	Bioetica (corso libero)		
	Lingua inglese		8*
	Seconda lingua (francese, spagnolo, arabo, russo)		8*
2° ANNO DI CORSO			
Insegnamento			CREDITI
	Istituzioni di diritto dell'Unione europea	IUS/14	8
	Macroeconomia	SECS-P/01	8
	Marketing	SECS-P/06	8
	Scienza politica	SPS/04	8
	Semiotica	M-FIL/05	8
	Sociologia della comunicazione	SPS/08	8
	Storia contemporanea	M-STO/04	8
altri insegnamenti annuali			CREDITI
	Laboratorio di scrittura **		6
	Lingua inglese		8*
	Seconda lingua (francese, spagnolo, arabo, russo)		8*

3° ANNO DI CORSO			
Insegnamento			CREDITI
	Diritto dell'informazione e della comunicazione	IUS/10	8
	Filosofia politica	SPS/01	8
	Storia dei partiti politici	M-STO/04	8
	Teoria e tecniche del linguaggio giornalistico e radiotelevisivo	SPS/08	8
	2 Discipline a scelta		6 + 6
altri insegnamenti annuali			CREDITI
	Lingua inglese		8*
	Seconda lingua (francese, spagnolo, arabo, russo)		8*
	Elaborato finale		10
TOTALE CREDITI			180
altri insegnamenti attivati			CREDITI
	Analisi delle politiche pubbliche	SPS/04	6
	Demografia	SECS-S/04	6
	Economia dei media	SECS-P/06	6
	Economia dell'ambiente e governo dello sviluppo sostenibile	SECS-P/01	6
	Filosofia dell'impresa	SECS-P/04	6
	History of Globalisation	SECS-P/12	6
	Sociologia dei fenomeni politici	SPS/11	6
	Sociologia economica	SPS/09	6
	Storia dell'Europa contemporanea	M-STO/04	6
	Teoria e tecniche dei nuovi media	SPS/08	6
	Teoria e tecniche della pubblicità	SPS/08	6
	Teoria generale dello Stato	SPS/02	6

* Crediti solitamente attribuiti al 3° anno dopo aver sostenuto il relativo esame.

** In alternativa al laboratorio, lo studente può sostenere un corso libero e/o un corso libero di lingua, svolgere uno stage (che deve essere sempre pre-autorizzato dal Preside o dal Coordinatore del Corso di laurea) o una tesina.

ORDINAMENTO DEGLI STUDI

SCIENZE POLITICHE E DELLE RELAZIONI INTERNAZIONALI L36

10

1° ANNO DI CORSO			
<i>Insegnamento</i>			CREDITI
📖	Istituzioni di diritto pubblico	IUS/09	8
📖	Metodologia delle scienze sociali	M-FIL/02	8
📖	Microeconomia	SECS-P/01	8
📖	Sociologia	SPS/07	8
📖	Statistica	SECS-S/01	8
📖	Storia delle dottrine politiche	SPS/02	8
<i>Altri insegnamenti annuali</i>			CREDITI
📖	Bioetica (corso libero)		
📖	Lingua inglese		8*
📖	Seconda lingua (francese, spagnolo, arabo, russo)		8*

2° ANNO DI CORSO			
<i>Insegnamento</i>			CREDITI
📖	Istituzioni di diritto dell'Unione europea	IUS/14	8
📖	Istituzioni di diritto privato	IUS/01	8
📖	Macroeconomia	SECS-P/01	8
📖	Politica economica internazionale	SECS-P/02	8
📖	Scienza politica	SPS/04	8
📖	Sociologia della comunicazione	SPS/08	8
📖	Storia contemporanea	M-STO/04	8
<i>Altri insegnamenti annuali</i>			CREDITI
📖	Laboratorio di scrittura **		6
📖	Lingua inglese		8*
📖	Seconda lingua (francese, spagnolo, arabo, russo)		8*

3° ANNO DI CORSO			
<i>Insegnamento</i>			CREDITI
📖	Diritto amministrativo	IUS/10	8
📖	Diritto internazionale	IUS/13	8
📖	Filosofia politica	SPS/01	8
📖	Storia delle relazioni internazionali	SPS/06	8
📖	2 Discipline a scelta		6 + 6
<i>altri insegnamenti annuali</i>			CREDITI
📖	Lingua inglese		8*
📖	Seconda lingua (francese, spagnolo, arabo, russo)		8*
📖	Elaborato finale		10

TOTALE CREDITI	180
-----------------------	------------

<i>altri insegnamenti attivati</i>				CREDITI
📖	Analisi delle politiche pubbliche	SPS/04	6	
📖	Demografia	SECS-S/04	6	
📖	Economia dei media	SECS-P/06	6	
📖	Economia dell'ambiente e governo dello sviluppo sostenibile	SECS-P/01	6	
📖	Filosofia dell'impresa	SECS-P/04	6	
📖	History of Globalisation	SECS-P/12	6	
📖	Sociologia dei fenomeni politici	SPS/11	6	
📖	Sociologia economica	SPS/09	6	
📖	Storia dell'Europa contemporanea	M-STO/04	6	
📖	Teoria e tecniche dei nuovi media	SPS/08	6	
📖	Teoria e tecniche della pubblicità	SPS/08	6	
📖	Teoria generale dello Stato	SPS/02	6	

* Crediti solitamente attribuiti al 3° anno dopo aver sostenuto il relativo esame.

** In alternativa al laboratorio, lo studente può sostenere un corso libero e/o un corso libero di lingua, svolgere uno stage (che deve essere sempre pre-autorizzato dal Preside o dal Coordinatore del Corso di laurea) o una tesina.

PROVA DI AMMISSIONE

Per accedere ai Corsi di Laurea triennale della LUISS è necessario sostenere e superare una prova di ammissione. Tutti gli studenti dell'ultimo anno delle scuole medie superiori possono partecipare al test, anche prima di aver sostenuto l'Esame di Stato.



Non è necessario arrivare fino a Roma per partecipare alla prova di aprile: abbiamo organizzato il test anche in altre 29 sedi in tutta Italia, nelle scuole superiori. A settembre invece appuntamento solo nella capitale.

● **ROMA** Hotel Ergife, Via Aurelia 619

- 01 **TORINO** Liceo Classico V. Alfieri, Corso Dante 80, 10126
- 02 **BRESCIA** Liceo Classico Arnaldo, Corso Magenta 56, 25121
- 03 **DUINO-TRIESTE** Collegio Mondo Unito Dell'Adriatico, Via Trieste 29, 34011
- 04 **VERONA** Liceo Scientifico G. Galilei, Via S. Giacomo 11, 37135
- 05 **GENOVA** Liceo Scientifico G.D. Cassini, Via Galata 34 /c, 16121
- 06 **REGGIO EMILIA** Liceo Classico-Scientifico Ariosto-Spallanzani, Via Franchetti 3, 42100
- 07 **SANT'ANNA-LUCCA** Liceo Scientifico A. Vallisneri, Via delle Rose 68, 55100
- 08 **PESARO** Liceo Scientifico G. Marconi, Via Nanterre 10, 61100
- 09 **ASCOLI PICENO** I.T.C. Umberto I, Via delle Torri 4, 63100
- 10 **MACERATA** Liceo Scientifico G. Galilei, Via Manzoni 95, 62100
- 11 **TERNI** Liceo Classico G.C. Tacito, Via Fratti 12, 51000

- 12 **PESCARA** Liceo Classico G. D'Annunzio, Via Venezia 41, 65121
- 13 **AVEZZANO** I.T.C. G. Galilei, Via Monsignor Valerii 131, 67051
- 14 **CAMPOBASSO** Liceo Classico M. Pagano, Via G. Scardocchia snc, 86100
- 15 **CASERTA** Liceo Classico P. Giannone, Corso P. Giannone 96, 81100
- 16 **NAPOLI** Scuola Militare Nunziatella, Via Generale Parisi 16, 80132
- 17 **SALERNO** Liceo Classico T. Tasso, Piazza S. Francesco 1, 84100
- 18 **BARI** Liceo Classico Q.O. Flacco, Via Pizzoli 58, 70123
- 19 **LECCE** Liceo Classico G. Palmieri, Viale dell'Università 12, 73100
- 20 **TARANTO** Liceo Classico Q. Ennio, Via Abruzzo 11, 74100
- 21 **MELFI** Liceo Scientifico Federico II, Via Verdi 1, 85025
- 22 **COSENZA** Liceo Classico B. Telesio, Piazza Prefettura, 87100
- 23 **CATANZARO** Liceo Classico P. Galluppi, Via A. De Gasperi 76, 88100
- 24 **REGGIO CALABRIA** Liceo Classico T. Campanella, Via T. Campanella 27, 89100
- 25 **CATANIA** Liceo Scientifico G. Galilei, Via Vescovo Maurizio, 95100
- 26 **SIRACUSA** Liceo T. Gargallo, Via S. Orsola 14, 96100
- 27 **PALERMO** Liceo Classico G. Garibaldi, Via Generale Arimondi 40-42, 90143
- 28 **SASSARI** Liceo Classico D.A. Azuni, Via Rolando 4, 07100
- 29 **CAGLIARI** Liceo Scientifico A. Pacinotti, Via Liguria 9, 09127



LE DATE DELLA PROVA

6 APRILE / 4 SETTEMBRE

Se non superi la prova di aprile, puoi partecipare a quella di settembre.

POSTI DISPONIBILI
FACOLTÀ DI
SCIENZE POLITICHE
A.A. 2009/2010

POSTI DISPONIBILI NELLE DUE SESSIONI

160		SESSIONE DI APRILE	120	Scienze politiche e delle relazioni internazionali
			40	Scienze della comunicazione
40		SESSIONE DI SETTEMBRE	30	Scienze politiche e delle relazioni internazionali
			10	Scienze della comunicazione

Non è un test di intelligenza ma serve a valutare la capacità di analizzare informazioni, risolvere problemi e prendere decisioni. Il curriculum scolastico influisce sull'ammissione più del test: lo studio di anni ha più valore della prova di un giorno.

La prova di ammissione è unica per le tre Facoltà. Dura 90 min. e consiste in 100 domande a risposta multipla con scelta obbligatoria.



Le domande sono di tipo psicoattitudinale (85%) e di cultura generale (15%).



Non è un test di intelligenza anche se alcune domande riguardano la conoscenza della lingua italiana, la matematica di base, la storia, la geografia e l'attualità.



COME È DETERMINATA LA GRADUATORIA?



PROVA DI APRILE.
PER IL 40% DAL PUNTEGGIO DEL TEST, PER IL 60% DAL CURRICULUM SCOLASTICO. Il valore del curriculum scolastico è determinato dalla media dei voti dello scrutinio finale del penultimo anno di scuola media superiore di tutti gli insegnamenti, ad esclusione del voto di religione e condotta.

PROVA DI SETTEMBRE.
PER IL 40% DAL PUNTEGGIO DEL TEST, PER IL 60% DAL VOTO DI MATURITÀ.

CONTRIBUTO UNICO.
Euro 7.200 + tassa regionale (l'importo sarà deliberato dalla Regione Lazio entro il mese di aprile).

GUIDA ONLINE

Non è necessaria alcuna preparazione specifica per affrontare la prova. Tuttavia la LUISS mette a disposizione dei candidati una guida che permette di effettuare una simulazione verosimile del test:
www.luiss.it/ammissione/prova/guida/

COME ISCRIVERSI

Esclusivamente online, dal 9 gennaio al 31 marzo (per la prova di aprile) e dall'8 giugno al 31 agosto (per la prova di settembre). La quota di iscrizione è di Euro 100.

www.luiss.it/ammissione

→ **FACOLTÀ DI SCIENZE POLITICHE**

CORSI DI LAUREA MAGISTRALE

RELAZIONI INTERNAZIONALI

14

SCIENZE DI GOVERNO E DELLA COMUNICAZIONE PUBBLICA

17

RELAZIONI INTERNAZIONALI

Un approccio interdisciplinare, proiettato in ambito internazionale. Questo il profilo caratterizzante della Laurea Magistrale in Relazioni Internazionali.

UNA PROSPETTIVA INTERNAZIONALE. Il Corso di Laurea Magistrale in Relazioni Internazionali intende formare una professionalità caratterizzata dall'approccio interdisciplinare all'analisi dei fenomeni, tipica del laureato in Scienze Politiche, coniugata con la capacità di controllare la dinamica internazionalistica delle problematiche, in una prospettiva ormai tendenzialmente globale dei rapporti.

CERCARE I NESSI. I laureati in Relazioni Internazionali dovranno unire ad una solida formazione di base, tanto di tipo metodologico quanto di natura culturale-professionale, una capacità approfondita di ricerca dei nessi tra i vari fenomeni giuridici, economici e storico-politologici, di gestione e di organizzazione del lavoro in ambiti multiculturali e multilinguistici. Tale specifica professionalità va pertanto integrata e sorretta da una padronanza di più lingue, non solo di paesi europei.

TESTIMONIANZE DAL MONDO REALE. Un valore aggiunto è rappresentato dalla possibilità di testimonianze da parte di alti dirigenti pubblici, rappresentanti delle Istituzioni e manager che assolvono compiti di rilevanza strategica e operativa nei settori delle risorse umane e degli uffici organizzativi e nella comunicazione. Un ruolo centrale è riservato alla tesi di laurea, che richiede specifiche caratteristiche di originalità e approfondimento, con un potenziale raccordo con il mondo del lavoro.

OBIETTIVI FORMATIVI. Il Corso di Laurea fornisce conoscenze e competenze specialistiche ed applicate: il piano di studi si articola in una serie di insegnamenti che consentiranno ai laureati di effettuare un'analisi approfondita e specialistica degli aspetti giuridici, economici, storici e politologici che investono i fenomeni internazionali.

STUDIARE ALL'ESTERO

Contatta l'Ufficio Relazioni Internazionali per maggiori informazioni sulle opportunità di formazione all'estero.
www.luiss.it/studenti/estero



Dario Antiseri

Ordinario di Metodologia delle Scienze Sociali

«Aveva ragione Luigi Sturzo nel dire che “Gli italiani non saranno liberi finché la scuola in Italia non sarà libera”».

OPPORTUNITÀ PROFESSIONALI

Oltre agli sbocchi tradizionali della carriera diplomatica e presso organizzazioni internazionali, vi sono le sempre più ampie possibilità di impiego presso aziende, pubbliche e private, a proiezione internazionale. Anche le amministrazioni pubbliche, centrali e locali, costituiscono

un'opportunità rilevante, come pure le attività di consulenza in aziende, imprese o studi legali nel settore commerciale, degli investimenti all'estero e dell'arbitrato commerciale. Non va, infine, trascurata la prospettiva dell'attività di ricerca e della carriera universitaria.

UNA DIDATTICA MODERNA.

Alla didattica tradizionale si aggiungono modalità che coinvolgono maggiormente lo studente che dovrà perfezionare le proprie capacità di parlare in pubblico, di effettuare ricerche approfondite, di organizzare e gestire il lavoro. I laureati saranno in grado di affrontare i problemi analiticamente, ma con approccio sistemico, individuarne gli effetti anche collaterali e involontari e realizzare soluzioni altamente qualificanti in tempi adeguati.

RACCORDO COL MONDO DEL LAVORO. L'ordinamento degli studi prevede l'obbligatorietà di frequentare un laboratorio o di svolgere tirocini o stage presso organizzazioni internazionali e comunitarie, rappresentanze diplomatiche, imprese private che operano in ambito internazionale e/o comunitario.

COMPETENZE LINGUISTICHE. Comune ad entrambi gli indirizzi è l'attenzione per la formazione linguistica. Al termine del ciclo di studi, il laureato dovrà aver perfezionato la conoscenza e la padronanza approfondita (sia scritta che orale) di tre lingue dell'UE, nonché aver acquisito la conoscenza e la padronanza dei linguaggi propri e specifici dell'indirizzo di studi.

L'INFORMATICA NON È UN OPTIONAL. Tutti gli studenti dovranno acquisire conoscenza e padronanza degli strumenti informatici, quali i principali sistemi di office automation, le banche dati societarie e normative (italiane e comunitarie), gli strumenti di comunicazione e lavoro in remoto.

PLACEMENT OFFICE

Per un primo approccio con il mondo del lavoro.

www.luiss.it/placement/

ORDINAMENTO DEGLI STUDI

RELAZIONI INTERNAZIONALI

16

1° ANNO DI CORSO

Insegnamento		CREDITI
📖 Diritto internazionale dell'economia e dell'ambiente	IUS/13	8
📖 Economia internazionale	SECS-P/01	8
📖 Organizzazione internazionale	IUS/13	6
📖 Politiche dell'Unione europea	IUS/14	8
📖 Storia comparata dei sistemi politici europei	M-STO/04	8
📖 Tutela internazionale dei diritti umani	IUS/13	8

altri insegnamenti

	CREDITI
💻 Abilità informatiche (II semestre)	2
📖 Lingua inglese (II semestre)	4
📖 Seconda lingua (II semestre) (francese, spagnolo, tedesco)	2
📖 Terza lingua (II semestre) (francese, spagnolo, tedesco)	2

2° ANNO DI CORSO

Insegnamento		CREDITI
📖 Economia dello sviluppo	SECS-P/01	6
📖 Diritto pubblico comparato <i>oppure</i> Diritto dell'Economia globale	IUS/21 IUS/05	8
📖 Politica comparata	SPS/04	8
📖 Relazioni internazionali	SPS/04	8

altri insegnamenti

	CREDITI
📖 Laboratorio di analisi delle dinamiche socio-politiche-istituzionali della globalizzazione*	4
📖 Terza lingua (III semestre) (francese, spagnolo, tedesco)	2

📌 Prova finale 18

TOTALE CREDITI

120

altri insegnamenti attivati

		CREDITI
📖 Contabilità pubblica e controlli	IUS/10	6
📖 Diritto del lavoro italiano e comunitario	IUS/07	6
📖 Geografia politica ed economica	M-GGR/02	6
📖 Istituzioni e storia dei paesi islamici dell'Africa e dell'Asia	SP/14	6
📖 Istituzioni e storia delle Americhe	SP/05	6
📖 Principi e tecniche del peacekeeping	IUS/13	6
📖 Semiologia del cinema e degli audiovisivi	M-FIL/05	6
📖 Semiotica della moda	M-FIL/05	6
📖 Studi strategici	SPS/04	6
📖 Tecniche del negoziato internazionale	SPS/04	6
📖 Teoria e tecniche delle imprese editoriali	SPS/08	6
📖 Teoria e tecniche del lobbying	SPS/08	6



Alberto Petrucci

Vice Preside e Professore straordinario di Economia politica

«Scegli il tuo futuro nel mondo. Impara a conoscere per costruire. Nell'era della globalizzazione c'è bisogno più che mai di laureati in Relazioni Internazionali».

* In alternativa al laboratorio, lo studente può sostenere un corso libero e/o un corso libero di lingua, svolgere uno stage (che deve essere sempre pre-autorizzato dal Preside) o LLP Erasmus.

SCIENZE DI GOVERNO E DELLA COMUNICAZIONE PUBBLICA

Il Corso di Laurea intende formare professionalità con una solida preparazione negli ambiti disciplinari delle scienze della comunicazione e in quelli propri delle scienze dell'amministrazione.

UNA NATURA INTERDISCIPLINARE. Caratteristica distintiva del corso è la sua capacità di coniugare l'interdisciplinarietà propria degli studi politici con la focalizzazione avanzata ed approfondita su singoli aspetti delle scienze di governo. L'obiettivo è quello di formare professionisti in grado di operare con profitto e tempestività nei settori della comunicazione e delle scienze dell'amministrazione, ma anche avviare studenti alle attività di studio e di ricerca in ambito universitario.

UNA DIDATTICA MODERNA. Alla didattica tradizionale si aggiungono modalità che coinvolgono maggiormente lo studente, cui sarà richiesto di perfezionare le proprie capacità di parlare in pubblico, di effettuare ricerche approfondite, di organizzare e gestire il lavoro. I laureati saranno in grado di affrontare analiticamente, ma con approccio sistemico, i problemi, individuarne i possibili effetti anche collaterali e involontari e realizzare soluzioni altamente qualificanti in tempi adeguati.

TESTIMONIANZE DAL MONDO REALE. Un valore aggiunto è rappresentato dalla possibilità di testimonianze da parte di alti dirigenti pubblici, rappresentanti delle Istituzioni e manager che assolvono compiti di rilevanza strategica e operativa nei settori delle risorse umane e degli uffici organizzativi e nella comunicazione. Un ruolo centrale è riservato alla tesi di laurea, che richiede specifiche caratteristiche di originalità e approfondimento, con un potenziale raccordo con il mondo del lavoro.

L'obiettivo è quello di formare professionisti in grado di operare con profitto nei settori della comunicazione e delle scienze dell'amministrazione.

SCUOLA SUPERIORE DI GIORNALISMO

La Scuola Superiore di Giornalismo ti apre le porte del mondo della comunicazione.
www.luiss.it/giornalismo/

OBIETTIVI FORMATIVI. Il Corso di Laurea fornisce conoscenze e competenze interdisciplinari specialistiche e applicate. Per Comunicazione Istituzionale e Politica ciò si traduce nell'approfondimento delle tematiche relative alla comunicazione istituzionale e politica. Per Istituzioni Politiche ed Amministrative, si approfondiscono gli aspetti giuridici, economici e politologici indispensabili a formare la dirigenza nelle Istituzioni politiche e amministrative.

CLASSE DIRIGENTE

Da due anni la LUISS pubblica un rapporto che fotografa la classe dirigente italiana e internazionale.

LUISS University Press:
www.luissuniversitypress.it/

**OPPORTUNITÀ
PROFESSIONALI**

COMUNICAZIONE ISTITUZIONALE E POLITICA si rivolge a coloro che aspirano a ricoprire ruoli di responsabilità nelle attività di informazione e comunicazione della Pubblica Amministrazione; a intraprendere la carriera giornalistica presso testate editoriali

e/o presso gli uffici stampa della PA o di imprese private; a lavorare nell'ambito della comunicazione aziendale e delle relazioni esterne, avvicinarsi alle "nuove professioni" della comunicazione (per esempio quella di lobbista).

ISTITUZIONI POLITICHE ED AMMINISTRATIVE si rivolge invece a coloro che aspirano a ricoprire ruoli di responsabilità nell'ambito delle Istituzioni, a cominciare dai luoghi della formazione delle decisioni politico-normative (dalle assemblee elettive agli organismi di governo);

a svolgere funzioni dirigenziali presso amministrazioni pubbliche nazionali e locali e/o aziende private; a lavorare nell'ambito del terzo settore.

Indirizzi
**SCIENZE DI GOVERNO E
DELLA COMUNICAZIONE
PUBBLICA**

**Comunicazione
Istituzionale e Politica**

→ 20

**Istituzioni Politiche
ed Amministrative**

→ 21

COMPETENZE LINGUISTICHE. Comune ad entrambi gli indirizzi è l'attenzione per la formazione linguistica. Al termine del ciclo di studi, il laureato dovrà aver perfezionato la conoscenza e la padronanza approfondita (sia scritta che orale) di due lingue dell'UE, nonché aver acquisito la conoscenza e la padronanza dei linguaggi propri e specifici dell'indirizzo di studi.

Alla didattica tradizionale si aggiungono modalità che coinvolgono maggiormente lo studente e lo proiettano nel suo futuro professionale.

RACCORDO COL MONDO DEL LAVORO. L'ordinamento degli studi prevede l'obbligatorietà di frequentare un laboratorio (di giornalismo politico ed economico per Comunicazione Istituzionale e Politica, sul management pubblico e sulle tecniche di redazione degli atti normativi ed amministrativi per Istituzioni Politiche ed Amministrative) o di svolgere tirocini o stage presso amministrazioni pubbliche, aziende private, organizzazioni del terzo settore.

L'INFORMATICA NON È UN OPTIONAL. Tutti gli studenti dovranno acquisire conoscenza e padronanza degli strumenti informatici, quali i principali sistemi di office automation, le banche dati societarie e normative (italiane e comunitarie), gli strumenti di comunicazione e lavoro in remoto.

LUISS@IMPRESE

Il continuo contatto con le aziende permette di offrire le migliori opportunità di stage.

www.luiss.it/placement/luissimprese/



Giovanni Orsina

Associato di Storia comparata dei Sistemi politici europei e di Storia del Giornalismo e dei Media elettronici

«Non abbiamo futuro se non capiamo il passato. Conoscere la storia politica interna ed estera, italiana e internazionale ci è indispensabile per comprendere il mondo di cui viviamo. E, magari, provarlo a migliorarlo».

ORDINAMENTO DEGLI STUDI

COMUNICAZIONE ISTITUZIONALE E POLITICA

20

1° ANNO DI CORSO

Insegnamento		CREDITI
📖 Comunicazione d'impresa e gestione delle risorse umane	SPS/09	8
📖 Comunicazione pubblica	SPS/08	8
📖 Semiotica della comunicazione visiva	M-FIL/05	6
📖 Storia del giornalismo	M-STO/04	8
📖 Teoria della comunicazione	SPS/08	6
📖 Valutazione delle politiche pubbliche	SECS-S/05	8

altri insegnamenti

	CREDITI
💻 Abilità informatiche (II semestre)	2
🇬🇧 Lingua inglese (II semestre)	4
🇫🇷 Seconda lingua (II semestre) (francese, spagnolo, tedesco)	2

2° ANNO DI CORSO

Insegnamento		CREDITI
📖 Comunicazione politica	SPS/04	8
📖 Cultura, etica e deontologia della comunicazione	SPS/08	8
📖 Diritto dell'economia e regolazione dei mercati <i>oppure</i> Semiotica dei linguaggi specialistici	IUS/05 M-FIL/05	8
📖 Media Research	SPS/08	8
📖 2 Discipline a scelta		6 + 6

altri insegnamenti

	CREDITI
📖 Laboratorio di giornalismo politico ed economico*	6
🏠 Prova finale	18

TOTALE CREDITI

120

altri insegnamenti attivati

	CREDITI	
📖 Contabilità pubblica e controlli	IUS/10	6
📖 Diritto del lavoro italiano e comunitario	IUS/07	6
📖 Geografia politica ed economica	M-GGR/02	6
📖 Istituzioni e storia dei paesi islamici dell'Africa e dell'Asia	SP/14	6
📖 Istituzioni e storia delle Americhe	SP/05	6
📖 Principi e tecniche del peacekeeping	IUS/13	6
📖 Semiologia del cinema e degli audiovisivi	MFIL/05	6
📖 Semiotica della moda	M-FIL/05	6
📖 Studi strategici	SPS/04	6
📖 Tecniche del negoziato internazionale	SPS/04	6
📖 Teoria e tecniche delle imprese editoriali	SPS/08	6
📖 Teoria e tecniche del lobbying	SPS/08	6

* In alternativa al laboratorio, lo studente può sostenere un corso libero e/o un corso libero di lingua, svolgere uno stage (che deve essere sempre pre-autorizzato dal Preside) o LLP Erasmus.



Paolo Peverini

Docente di Semiotica della comunicazione visiva

«La nostra è stata definita era
informazionale, un'era in cui un
numero crescente di individui
è dedito a raccogliere, elaborare
e vendere informazioni».

ORDINAMENTO DEGLI STUDI

 ISTITUZIONI
POLITICHE
E AMMINISTRATIVE

1° ANNO DI CORSO			
<i>Insegnamento</i>			CREDITI
📖	Comunicazione d'impresa e gestione delle risorse umane	SPS/09	8
📖	Comunicazione pubblica	SPS/08	8
📖	Diritto delle assemblee elettive	IUS/09	6
📖	Sistemi comparati di governo e amministrazione	IUS/21	8
📖	Teoria e storia delle istituzioni politiche e amministrative	SPS/03	8
📖	Valutazione delle politiche pubbliche	SECS-S/05	8
<i>altri insegnamenti</i>			CREDITI
📖	Abilità informatiche (II semestre)		2
📖	Lingua inglese (II semestre)		4
📖	Seconda lingua (II semestre) (francese, spagnolo, tedesco)		2
2° ANNO DI CORSO			
<i>Insegnamento</i>			CREDITI
📖	Diritto amministrativo europeo	IUS/10	6
📖	Diritto delle autonomie territoriali	IUS/09	8
📖	Diritto dell'economia e regolazione dei mercati <i>oppure</i> Semiotica dei linguaggi specialistici	IUS/05 M-FIL/05	8
📖	Economia pubblica	SECS-P/03	8
📖	2 Discipline a scelta		6 + 6
<i>altri insegnamenti</i>			CREDITI
📖	Laboratorio sul management e sulle tecniche di redazione degli atti normativi e amministrativi *		6
📖	Prova finale		18
TOTALE CREDITI			120

* In alternativa al laboratorio, lo studente può sostenere un corso libero e/o un corso libero di lingua, svolgere uno stage (che deve essere sempre pre-autorizzato dal Preside) o LLP Erasmus.

<i>altri insegnamenti attivati</i>			
			CREDITI
📖	Contabilità pubblica e controlli	IUS/10	6
📖	Diritto del lavoro italiano e comunitario	IUS/07	6
📖	Geografia politica ed economica	M-GGR/02	6
📖	Istituzioni e storia dei paesi islamici dell'Africa e dell'Asia	SP/14	6
📖	Istituzioni e storia delle Americhe	SP/05	6
📖	Principi e tecniche del peacekeeping	IUS/13	6
📖	Semiologia del cinema e degli audiovisivi	MFIL/05	6
📖	Semiotica della moda	M-FIL/05	6
📖	Studi strategici	SPS/04	6
📖	Tecniche del negoziato internazionale	SPS/04	6
📖	Teoria e tecniche delle imprese editoriali	SPS/08	6
📖	Teoria e tecniche del lobbying	SPS/08	6

Nicola Lupo

Ordinario di Diritto delle Assemblee elettive

«La politica è una cosa seria: studiamola a fondo e impegniamoci le energie migliori».

PROVA DI AMMISSIONE

Anche per le Lauree Magistrali è prevista una prova di ammissione, che si svolge però con modalità diverse rispetto a quella delle Lauree Triennali.

La prova si svolgerà
Il 15 maggio e l'8 settembre 2009
a Roma presso
la LUISS Guido Carli.



La durata del test
è di 90 minuti.



60 domande a risposta multipla.
20 quesiti valuteranno le capacità psico-attitudinali e 40 le conoscenze di base degli insegnamenti del Corso di Laurea Magistrale prescelto. Saranno inserite nel test anche 10 domande in inglese, proposte al di fuori della durata di 90 minuti del test, che non saranno valutate ai fini del punteggio.

CHI DEVE SOSTENERLA

► **Tutti gli studenti provenienti da altre Università**, laureati e laureandi, a condizione che si laureino entro la sessione autunnale dell'A.A. 2008/2009 (dicembre 2009), indipendentemente dalla votazione di laurea.

► **Gli studenti della LUISS laureati con votazione inferiore a 95/110 e laureandi** entro la sessione straordinaria dell'a.a. 2008/2009 con una media ponderata degli esami inferiore a 26/30.

► **Gli studenti della LUISS provenienti dalla Facoltà di Economia e di Giurisprudenza** che, indipendentemente dalla votazione di laurea e dalla media degli esami, intendano iscriversi ai Corsi di Laurea Magistrale in Relazioni Internazionali e Scienze di Governo e della Comunicazione Pubblica.

CHI NON DEVE SOSTENERLA

► **Gli studenti LUISS laureati in Scienze Politiche** con votazione pari o superiore a 95/110 e laureandi in Scienze Politiche con media ponderata pari o superiore a 26/30 a condizione che si laureino entro la sessione straordinaria 2008/2009.

POSTI DISPONIBILI
PER STUDENTI PROVENIENTI
DA ALTRI ATENEI *

SESSIONI DI ESAME

85



SESSIONE DI MAGGIO

50

Relazioni internazionali

35

Scienze di governo e della Comunicazione Pubblica

35



SESSIONE DI SETTEMBRE

20

Relazioni internazionali

15

Scienze di governo e della Comunicazione Pubblica

* I candidati devono rispettare i requisiti richiesti (vedi pagg. 23-24).

**COME È DETERMINATA
LA GRADUATORIA?**

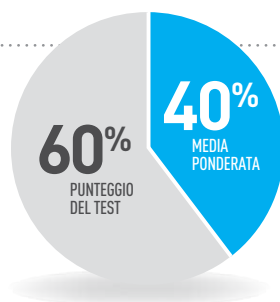

PER LA PROVA DI MAGGIO:
PER IL 60% DAL PUNTEGGIO DEL TEST E PER IL RESTANTE 40% DALLA MEDIA PONDERATA degli esami sostenuti entro il 31 dicembre 2008.

PER LA PROVA DI SETTEMBRE:
PER IL 60% DAL PUNTEGGIO DEL TEST E PER IL RESTANTE 40% DALLA MEDIA PONDERATA degli esami sostenuti entro il 30 aprile 2009.

CLASSI DI LAUREA

Gli studenti provenienti dagli altri Atenei potranno direttamente iscriversi alle prove di ammissione se in possesso di titolo appartenente alle seguenti classi di laurea.

**CORSO DI LAUREA
IN RELAZIONI INTERNAZIONALI**

CLASSI DI LAUREA

- 15 SCIENZE POLITICHE E DELLE RELAZIONI INTERNAZIONALI
- 19 SCIENZE DELL'AMMINISTRAZIONE
- 35 SCIENZE SOCIALI PER LA COOPERAZIONE, LO SVILUPPO E LA PACE

CORSO DI LAUREA IN SCIENZA DI GOVERNO E DELLA COMUNICAZIONE PUBBLICA

INDIRIZZO IN
COMUNICAZIONE ISTITUZIONALE E POLITICA

CLASSI DI LAUREA

- 14 SCIENZE DELLA COMUNICAZIONE
- 15 SCIENZE POLITICHE E DELLE RELAZIONI INTERNAZIONALI

CORSO DI LAUREA IN SCIENZA DI GOVERNO E DELLA COMUNICAZIONE PUBBLICA

INDIRIZZO IN
ISTITUZIONI POLITICHE ED AMMINISTRATIVE

CLASSI DI LAUREA

- 15 SCIENZE POLITICHE E DELLE RELAZIONI INTERNAZIONALI
- 19 SCIENZE DELL'AMMINISTRAZIONE

CI SI ISCRIVE ONLINE

La compilazione della domanda deve avvenire direttamente dal sito dopo aver effettuato il versamento della quota di iscrizione di Euro 120.
www.luiss.it/ammissione/prova_specialistiche/sp

REQUISITI CURRICULARI

Richiesti per l'accesso alla prova a tutti gli studenti provenienti da altri Atenei con laurea non appartenente alle classi sopra elencate e agli studenti LUISS provenienti dalle Facoltà di Economia e Giurisprudenza.

CORSO DI LAUREA IN RELAZIONI INTERNAZIONALI

AMBITO DISCIPLINARE	CFU
ECONOMICO-STATISTICO	8
GIURIDICO	16
SOCIOLOGICO-STORICO-POLITOLOGICO	16
LINGUISTICO	8
TOTALE CREDITI	48

CORSO DI LAUREA IN SCIENZA DI GOVERNO E DELLA COMUNICAZIONE PUBBLICA

INDIRIZZO IN
COMUNICAZIONE ISTITUZIONALE E POLITICA

AMBITO DISCIPLINARE	CFU
STORICO-SOCIOLOGICO	8
GIURIDICO-ECONOMICO-STATISTICO	8
LINGUISTICO	8
SEMIOTICO E DELLA COMUNICAZIONE	8
TOTALE CREDITI	32

CORSO DI LAUREA IN SCIENZA DI GOVERNO E DELLA COMUNICAZIONE PUBBLICA

INDIRIZZO IN
ISTITUZIONI POLITICHE ED AMMINISTRATIVE

AMBITO DISCIPLINARE	CFU
SOCIOLOGICO-STORICO-POLITOLOGICO	8
LINGUISTICO	8
ECONOMICO-STATISTICO	8
GIURIDICO	8
TOTALE CREDITI	32

INFO

SEGRETERIA STUDENTI

SEDE: viale Romania, 32 – ROMA
T. 06 85225.263
F. 06 85225.920

MAIL: segreteriaMagistrali@luiss.it

CONTRIBUTO UNICO. Euro 8.100 + tassa regionale (l'importo sarà deliberato dalla Regione Lazio entro il mese di aprile).

INIZIO CORSI. Le lezioni avranno inizio il 28 settembre 2009.

TERMINE DI PRESENTAZIONE DELLE DOMANDE.

Sessione di maggio
30 gennaio – 10 maggio

Sessione di settembre
8 giugno – 31 agosto

LE SEDI DELLA LUISS

VIALE ROMANIA

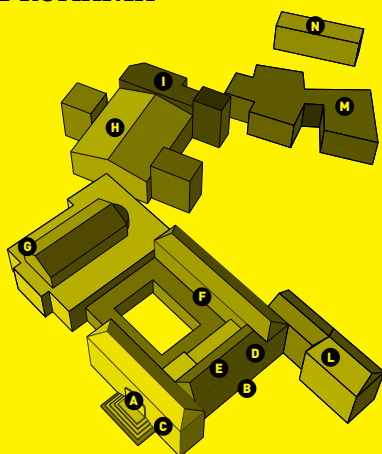

- A** INGRESSO PRINCIPALE
- B** FACOLTÀ 1° livello
front office
e segreteria studenti
aule didattiche
mensa
- C** FACOLTÀ 2° livello
aule didattiche
sale lettura
front office
e segreteria studenti
- D** FACOLTÀ 3° livello
aule didattiche
sale lettura
aule informatizzate
- E** FACOLTÀ 4° livello
aule didattiche
aule informatizzate
- F** FACOLTÀ 5° livello
uffici docenti
uffici ricercatori
uffici assegnisti
- G** AULA 200
- H** VILLA D'HERITZ
direzione generale
uffici di presidenza
placement office
orientamento studenti
relazioni internazionali
sistemi informatici
segreteria studenti
segreterie di facoltà
segreterie dipartimenti
ricerca e didattica
- I** RADIO LUISS
- L** ROME INTERNATIONAL SCHOOL
- M** CASALE
sala polivalente "Celli"
ArionLUISS Libreria
Bookshop
- N** BAR

VIALE POLA

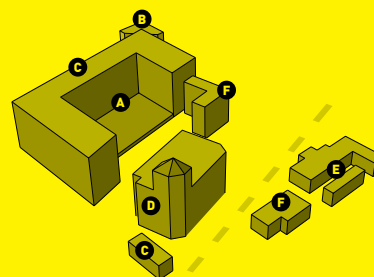

- A** PIANO INTERRATO
aula magna "Mario Arcelli"
aule informatizzate
aule didattiche
- B** BAR
- C** WEB TV
- D** PALAZZINA CENTRALE
rettorato
presidenza
rappresentanza
- E** MENSA
- F** UFFICI

VIA PARENZO

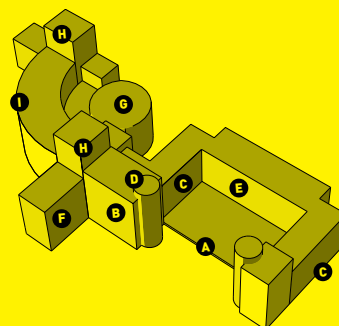

- A** AULA MAGNA
- B** BAR
- C** SALE LETTURA
- D** AULA MAGNA
- E** AULE
- F** SALA PROFESSORI
- G** AULA "GIOVANNI NOCCO"
- H** UFFICI AMMINISTRATIVI
- I** UFFICI DOCENTI

FACOLTÀ DI SCIENZE POLITICHE

Segreteria di Facoltà

Viale Romania, 32 - 00197 Roma

TEL: 06 85 225 290

scienzepolitiche@luiss.it

www.luiss.it/scienzepolitiche

