



Facoltà di  
**ECONOMIA**

*Guida  
alla facoltà*

A.A. 2009/2010



*Guida alla facoltà*

A.A. 2009/2010

**Coordinamento a cura di:**

Relazioni Esterne LUISS Guido Carli  
Tiziana Tettoni

**Progetto editoriale, design e realizzazione:**

LOLA/www.lolaetlabora.com

Alessio Corradini, Elio Di Raimondo,  
Luisa Lapacciana, Antonella Marra,  
Laura Passetti, Alessia Sellitti,  
Antonio Senia, Andrea Steinfl.

© LUISS / NOVEMBRE 2008

*composto in:*

ITC Officina Serif (Erik Spiekermann, Ole Schäfer,  
International Typeface Corporation 1998)  
FF DIN (Albert-Jan Pool, FontFont 1995)

*stampato su carta:*

Fedrigoni Arcoprint 1 EW da 120 g/m<sup>2</sup>



**IDEE CHIARE**

Questa pubblicazione è pensata per te. La ricchezza di questo volume sta nell'accuratezza e nell'accessibilità delle informazioni: le informazioni chiare fanno crescere.



**ACCESSIBILITÀ**

Tutte le pubblicazioni LUISS esistono anche in edizione digitale in pdf, scaricabili dal sito [www.luiss.it](http://www.luiss.it)



**CARTA ECOLOGICA**

La carta che hai in mano è Elementary Chlorine Free, cioè prodotta senza l'uso di cloro. Il rispetto per l'ambiente significa qualità della vita.

# PERCHÉ SCEGLIERE ECONOMIA ALLA LUISS

«La Facoltà di Economia offre un ambiente formativo stimolante, grazie a un modello innovativo che affianca alle lezioni tradizionali interventi in aula di rappresentanti delle istituzioni, delle professioni, del sistema finanziario e industriale».

**STRUMENTI DI STUDIO E DI LAVORO.** «I Corsi triennali sono caratterizzati dalla presenza delle principali materie di base nelle discipline economiche, aziendali, giuridiche e quantitative e si articolano in profili che consentono allo studente di acquisire già alla fine del triennio le competenze necessarie per entrare nel mondo del lavoro, ma garantiscono al tempo stesso una solida formazione, necessaria per la prosecuzione in percorsi specializzanti, a livello di lauree magistrali».



**Giorgio Di Giorgio**

*Presidente Facoltà di Economia,  
Ordinario di Analisi  
Macroeconomica dei Mercati  
Monetari e Finanziari*

**UNA FORMAZIONE INTERNAZIONALE.** «La Facoltà è impegnata in un ambizioso programma di internazionalizzazione, con 2 Corsi di Laurea su 6 interamente tenuti in lingua inglese e una crescente presenza di docenti e studenti stranieri».

## IL SITO DELLA FACOLTÀ

Uno strumento essenziale per ogni studente di economia in LUISS, con avvisi e informazioni sempre aggiornate.

<http://www.luiss.it/economia/>

**LO STUDIO DI DUE LINGUE STRANIERE.** «Cicli di seminari integrativi e una ricchissima offerta di momenti d'incontro e discussione sui principali temi di dibattito (dalla politica economica alle strategie aziendali, dall'evoluzione del sistema finanziario alle sfide per l'industria italiana nel mondo) completano il percorso formativo di studenti che ambiscono a diventare la nuova classe dirigente, in Italia e all'estero».

## IL PERCORSO DI STUDIO

### CORSI DI LAUREA TRIENNALI

- ECONOMIA E MANAGEMENT
- ECONOMICS AND BUSINESS (IN LINGUA INGLESE)

### MASTER DI 1° LIVELLO

### CORSI DI LAUREA MAGISTRALI

- ECONOMIA E DIREZIONE DELLE IMPRESE
- ECONOMIA E FINANZA
- ECONOMIA, REGOLE E MERCATI (LAW AND ECONOMICS)
- GENERAL MANAGEMENT (IN LINGUA INGLESE)

### MASTER DI 2° LIVELLO

## CORSI DI LAUREA TRIENNALE

### Economics and Business

→ 4

Business Management  
(in partnership  
con Utrecht) → 6

Business Management  
(in LUISS - Roma) → 6

Finance  
and Economics  
(in LUISS - Roma) → 6

### Economia e Management

→ 7

Gestione aziendale

→ 9

Economia e mercati  
finanziari

→ 9

Amministrazione,  
finanza e controllo  
d'impresa → 10

Marketing

→ 10

La prova di ammissione ai Corsi di Laurea Triennale

→ 11

## CORSI DI LAUREA MAGISTRALE

### Economia e direzione delle imprese

→ 15

Management

→ 20

Marketing

→ 20

Finanza d'impresa

→ 21

Indirizzo  
Professionale

→ 21

Imprenditorialità e  
mercati

→ 22

### Economia e finanza

→ 23

Banche  
e intermediari  
finanziari → 25

Assicurazioni  
e fondi pensione → 25

Finanza dei mercati  
e quantitativa → 26

Financial Economics  
(in inglese) → 26

### Economia, regole e mercati (Law and Economics)

→ 27

Economia, regole  
e mercati

(Law and Economics) → 28

### General Management

→ 29

International  
Business → 31

Management  
of Innovation → 31

Finance → 32

Luxury & Fashion → 32

Nell'ambito del corso di laurea sarà possibile partecipare al programma Double Degree in International Management in collaborazione con la prestigiosa Fudan University di Shanghai.

La prova di ammissione ai Corsi di Laurea Magistrale

→ 33

→ FACOLTÀ DI ECONOMIA

# CORSI DI LAUREA TRIENNALE

ECONOMICS AND BUSINESS (IN LINGUA INGLESE)  
ECONOMIA E MANAGEMENT

4  
7

# ECONOMICS AND BUSINESS

(IN LINGUA INGLESE)

Per la formazione di laureati europei con forte apertura e vocazione internazionale. Il corso fornisce una solida preparazione generale di base, nelle discipline economiche, aziendali e giuridiche. Si articola in due distinti profili: Business Management e Finance and Economics.

**BUSINESS MANAGEMENT.** Questo profilo prevede la possibilità di frequentare interamente in LUISS, a Roma, oppure di seguire due interi semestri in Olanda in cui saranno impartiti prevalentemente insegnamenti di carattere economico generale, mentre insegnamenti maggiormente orientati a discipline aziendali e manageriali saranno oggetto dei successivi semestri svolti a Roma.

La scelta di avvalersi di questa possibilità avviene all'atto dell'immatricolazione.

**CLASSE DIRIGENTE EUROPEA.** Il corso fornisce anche un'introduzione al funzionamento e alle politiche delle principali istituzioni europee e alle esigenze di regolamentazione dei diversi mercati, con particolare attenzione a tematiche di concorrenza e antitrust.



**Paolo Boccardelli**

Associato di Economia e Gestione delle Imprese

«Velocità, convergenza, creatività. Il business di oggi richiede nuove competenze e nuove esperienze formative».

L'obiettivo principale è di contribuire alla creazione di una classe dirigente europea con una solida cultura economica e una sincera vocazione alla managerialità e all'imprenditorialità.

## FORMAZIONE INTERNAZIONALE

Sul sito il programma del corso e i dettagli dei semestri olandesi.

[www.luiss.it/internationalisation](http://www.luiss.it/internationalisation)

**UNA STRAORDINARIA OPPORTUNITÀ.** Per gli studenti italiani, la possibilità di frequentare un intero anno in Olanda consentirà l'acquisizione di elementi propri della cultura e delle tradizioni dell'Europa continentale. Ciò contribuirà ad accrescere la loro caratterizzazione e consapevolezza di cittadini dell'Unione Europea. Lo stesso avverrà per gli studenti olandesi che avranno modo di frequentare per due semestri una università che ha sede nel più importante centro culturale dell'Europa mediterranea.



## UNO STORICO ATENEO EUROPEO

Collocata nel cuore dei Paesi Bassi, l'Università di Utrecht, che ha celebrato il suo 370° anniversario, si è sviluppata fino a divenire uno degli istituti europei più grandi e di maggior rilievo.



Universiteit Utrecht

**LUISS** Guido Carli

LIBERA UNIVERSITÀ INTERNAZIONALE DEGLI STUDI SOCIALI

**La forza della didattica della Facoltà di Economia si fonda su docenti di altissimo livello noti a livello internazionale.**



**Raffaele Oriani**

*Associato di Finanza aziendale e di progetto*

*«La finanza è l'olio che lubrifica il motore dell'economia. Studiare finanza aiuta a capire come allocare le risorse alle attività che producono maggior valore».*

**FINANCE AND ECONOMICS.** Il profilo Finance and Economics è interamente svolto in LUISS e prevede la possibilità di trascorrere un semestre all'estero, in uno degli atenei partner. Caratterizzato da una più intensa presenza di discipline quantitative, è orientato alla formazione di giovani interessati ai diversi rami della finanza, con particolare focus sul pricing di prodotti e strumenti finanziari e sulla gestione di portafoglio e dei rischi.

**STUDIARE ALL'ESTERO**

Contatta l'Ufficio Relazioni Internazionali per maggiori informazioni sulle opportunità di formazione all'estero.  
[www.luiss.it/estero](http://www.luiss.it/estero)

**OPPORTUNITÀ PROFESSIONALI**

Opportunità professionali di prestigio nei diversi settori della finanza, in Europa e nel mondo.

**Indirizzi Economics and Business**

**Business Management**  
(in partnership con Utrecht) → 6

**Business Management**  
(in LUISS - Roma) → 6

**Finance and Economics**  
(in LUISS - Roma) → 6



La scelta dell'indirizzo che si intende frequentare e della sede del corso dovrà avvenire all'atto dell'iscrizione alla prova di ammissione.

## ORDINAMENTO DEGLI STUDI

**BUSINESS  
MANAGEMENT**(IN PARTNERSHIP CON UTRECHT  
SCHOOL OF ECONOMICS / IN LUISS - ROMA)

1° ANNO DI CORSO			
<i>Insegnamento</i>			CREDITI
📖 Introduction to Business Economics	SECS-P/07		8
📖 Macroeconomics*	SECS-P/01		8
📖 Microeconomics	SECS-P/01		8
📖 Principles of Civil Law	IUS/01		6
📖 Quantitative Methods	SECS-S/06		8
📖 Sociological and Psychological Aspects of Organizations*	SECS-P/10		6
📖 Statistics*	SECS-S/01		8
2° ANNO DI CORSO			
<i>Insegnamento</i>			CREDITI
📖 Accounting	SECS-P/07		8
📖 Applied Statistics and Econometrics*	SECS-S/03		8
📖 Financial Markets and Intermediaries	SECS-P/11		8
📖 Industrial Organization*	SECS-P/06		8
📖 Introduction to the Economics of European Integration*	SECS-P/02		8
📖 Management	SECS-P/08		8
📖 Marketing	SECS-P/08		8
3° ANNO DI CORSO			
<i>Insegnamento</i>			CREDITI
📖 Business Organization	SECS-P/10		8
📖 Corporate Finance	SECS-P/09		8
📖 European Economic History and Policies	SECS-P/12		8
📖 Law and Economics	IUS/05		12
I modulo: Company and Business Law			6
II modulo: Antitrust and Regulation			6
<i>ulteriori crediti</i>			CREDITI
📖 insegnamenti a scelta			16
👉 per la prova finale			4
<i>altre attività</i>			CREDITI
📖 Abilità informatiche (Information System, da frequentarsi al III anno)			6
📖 Lingua straniera			6
👉 Tirocini			4
<b>TOTALE CREDITI</b>			<b>180</b>

\* L'insegnamento sarà svolto ad Utrecht per coloro che scelgono di frequentare il corso in partnership con l'Università olandese.

6

**FINANCE AND  
ECONOMICS**

1° ANNO DI CORSO			
<i>Insegnamento</i>			CREDITI
📖 Games and Strategies	SECS-S/06		8
📖 Introduction to Business Economics	SECS-P/07		8
📖 Macroeconomics	SECS-P/01		8
📖 Mathematics 1	SECS-S/06		10
📖 Mathematics 2	SECS-S/06		10
📖 Microeconomics	SECS-P/01		8
📖 Principles of Civil Law	IUS/01		6
2° ANNO DI CORSO			
<i>Insegnamento</i>			CREDITI
📖 Accounting	SECS-P/07		8
📖 Econometrics	SECS-P/05		8
📖 Financial Markets and Intermediaries	SECS-P/01		8
📖 Industrial Organization	SECS-P/06		8
📖 Mathematics Finance	SECS-S/06		8
📖 Probability and Statistics	SECS-S/01		10
3° ANNO DI CORSO			
<i>Insegnamento</i>			CREDITI
📖 Capital Markets	SECS-P/11		8
📖 Corporate Finance	SECS-P/09		8
📖 European Economic History and Policies	SECS-P/12		8
📖 Law and Economics	IUS-05		12
I modulo: Company and Business Law			6
II modulo: Antitrust and Regulation			6
<i>ulteriori crediti</i>			CREDITI
📖 insegnamenti a scelta			16
👉 per la prova finale			4
<i>altre attività</i>			CREDITI
📖 Abilità informatiche (Information System, da frequentarsi al III anno)			6
📖 Lingua straniera			6
👉 Tirocini			4
<b>TOTALE CREDITI</b>			<b>180</b>

# ECONOMIA E MANAGEMENT

Il corso offre una solida preparazione relativa agli strumenti metodologici e alle conoscenze economico-aziendali di base. I diversi percorsi di studio consentono l'acquisizione di competenze utili per entrare nel mondo del lavoro o proseguire negli studi.

**UNA SOLIDA FORMAZIONE.** I laureati nel Corso di Laurea in Economia e Management conseguono una solida formazione generale di base nelle discipline economiche, aziendali, giuridiche e quantitative, come pure una buona formazione metodologica per l'analisi e l'interpretazione critica delle dinamiche economiche e aziendali. Ne comprenderanno il profilo operativo ed economico-finanziario e acquisiranno gli strumenti utili per la formulazione, l'attuazione e il controllo delle decisioni.

**PRONTI PER IL LAVORO.** La differenziazione dei percorsi formativi è progettata mantenendo una costante attenzione allo sviluppo di solide competenze di base relative all'analisi economica, agli strumenti quantitativi e alle conoscenze giuridiche. Le conoscenze teoriche, infine, vengono contestualizzate nella dimensione funzionale (amministrazione e controllo, marketing, management, finanza), e in quella settoriale (imprese industriali, di servizi, commerciali, aziende, istituzioni e amministrazioni pubbliche).

**PROSECUZIONE DEGLI STUDI.** Il piano di studi risponde all'esigenza di favorire l'ingresso nel mercato del lavoro, prevedendo nell'ordinamento didattico anche insegnamenti professionalizzanti e orientate attività seminariali o di tirocinio. L'ordinamento del corso di Laurea è inoltre orientato alla prosecuzione degli studi nei Corsi di Laurea delle classi specialistiche Scienze dell'Economia e Scienze Economico-Aziendali.

## MASTER IN MANAGEMENT, CONSULTING AND ERP

A partire dall'A.A. 2008/2009 in partnership con l'Università Paris Dauphine.

[www.luiss.it/didattica/postlaurea](http://www.luiss.it/didattica/postlaurea)  
[www.dauphine.fr/](http://www.dauphine.fr/)

## UNIVERSITÉ PARIS DAUPHINE

Creata nel 1968, l'Università Paris Dauphine detiene, sin dall'inizio, una larga autonomia in materia di innovazione scientifica e pedagogica, sviluppando una forte identità, che permette oggi di riunire professori, ricercatori, personale amministrativo e studenti. L'ateneo parigino offre corsi altamente professionalizzanti, valorizza lo sviluppo e la ricerca, la formazione di base e permanente.

 UNIVERSITÉ PARIS  
DAUPHINE

 LUISS Guido  
Carli

LIBERA UNIVERSITÀ INTERNAZIONALE DEGLI STUDI SOCIALI



**Matteo Caroli**

*Vicepreside Facoltà di Economia e Ordinario di Economia e gestione delle imprese internazionali*

*«L'insegnamento del management fornisce gli strumenti per comprendere il funzionamento di un'organizzazione economica e il metodo per assumere decisioni consapevoli al suo interno».*

**OPPORTUNITÀ  
PROFESSIONALI**

I laureati svolgeranno attività professionali nelle aziende, con funzioni manageriali o imprenditoriali, nel settore finanziario, nelle pubbliche amministrazioni, nelle società di revisione e consulenza.

**PLACEMENT OFFICE**

Servizio di orientamento e formazione professionale per laureandi e laureati LUISS.

[www.luiss.it/placement/](http://www.luiss.it/placement/)

**STAGE E TIROCINI**

Lo stage o tirocinio curriculare, previsto dai piani di studio dei diversi Corsi di laurea, viene effettuato dallo studente ad integrazione del proprio curriculum di studi e ha un contenuto prevalentemente formativo.

**Indirizzi  
Economia  
e Management**

Gestione aziendale

→ 9

Amministrazione, finanza  
e controllo d'impresa

→ 10

Economia e mercati  
finanziari

→ 9

Marketing

→ 10

## ORDINAMENTO DEGLI STUDI

# GESTIONE AZIENDALE

1° ANNO DI CORSO			
Insegnamento			CREDITI
Contabilità e bilancio	SECS-P/07	8	
Diritto privato	IUS/01	8	
Diritto pubblico dell'economia	IUS/05	6	
Economia aziendale	SECS-P/07	8	
Matematica (modulo A)	SECS-S/06	6	
Matematica (modulo B)	SECS-S/06	6	
Macroeconomia	SECS-P/01	8	
Microeconomia	SECS-P/01	8	
2° ANNO DI CORSO			
Insegnamento			CREDITI
Diritto commerciale	IUS/04	8	
Economia e gestione delle imprese	SECS-P/08	8	
Finanza aziendale	SECS-P/09	8	
Matematica finanziaria	SECS-S/06	8	
Organizzazione aziendale	SECS-P/10	8	
Scienza delle finanze	SECS-P/03	6	
Statistica	SECS-S/01	8	
3° ANNO DI CORSO			
Insegnamento			CREDITI
Analisi finanziaria	SECS-P/07	8	
Economia industriale	SECS-P/06	8	
Gestione della produzione (Operations management)	SECS-P/08	8	
Marketing	SECS-P/08	8	
ulteriori crediti			
insegnamenti a scelta		16	
per la prova finale		4	
altre attività			
Abilità informatiche (Information System, da frequentarsi al I anno)		6	
Lingua straniera		6	
Tirocini		4	
<b>TOTALE CREDITI</b>		<b>180</b>	

# ECONOMIA E MERCATI FINANZIARI

1° ANNO DI CORSO			
Insegnamento			CREDITI
Contabilità e bilancio	SECS-P/07	8	
Diritto Privato	IUS/01	8	
Diritto pubblico dell'economia	IUS/05	6	
Economia aziendale	SECS-P/07	8	
Macroeconomia	SECS-P/01	8	
Matematica (modulo A)	SECS-S/06	6	
Matematica (modulo B)	SECS-S/06	6	
Microeconomia	SECS-P/01	8	
2° ANNO DI CORSO			
Insegnamento			CREDITI
Diritto commerciale	IUS/04	8	
Econometria	SECS-P/05	8	
Economia e gestione delle imprese	SECS-P/08	8	
Finanza aziendale	SECS-P/09	8	
Matematica finanziaria	SECS-S/06	8	
Scienza delle finanze	SECS-P/03	6	
Statistica	SECS-S/01	8	
3° ANNO DI CORSO			
Insegnamento			CREDITI
Economia dei mercati monetari e finanziari	SECS-P/11	8	
Economia e finanza internazionale	SECS-P/01	8	
Politica economica	SECS-P/02	8	
Storia economica	SECS-P/12	8	
ulteriori crediti			
insegnamenti a scelta		16	
per la prova finale		4	
altre attività			
Abilità informatiche (Information System, da frequentarsi al I anno)		6	
Lingua straniera		6	
Tirocini		4	
<b>TOTALE CREDITI</b>		<b>180</b>	

## ORDINAMENTO DEGLI STUDI

AMMINISTRAZIONE,  
FINANZA E CONTROLLO  
D'IMPRESA

## 1° ANNO DI CORSO

<i>Insegnamento</i>		CREDITI
📖 Contabilità e bilancio	SECS-P/07	8
📖 Diritto Privato	IUS/01	8
📖 Diritto pubblico dell'economia	IUS/05	6
📖 Economia aziendale	SECS-P/07	8
📖 Macroeconomia	SECS-P/01	8
📖 Matematica (modulo A)	SECS-S/06	6
📖 Matematica (modulo B)	SECS-S/06	6
📖 Microeconomia	SECS-P/01	8

## 2° ANNO DI CORSO

<i>Insegnamento</i>		CREDITI
📖 Diritto commerciale	IUS/04	8
📖 Economia e gestione delle imprese	SECS-P/08	8
📖 Finanza aziendale	SECS-P/09	8
📖 Matematica finanziaria	SECS-S/06	8
📖 Organizzazione aziendale	SECS-P/10	8
📖 Scienza delle finanze	SECS-P/03	6
📖 Statistica	SECS-S/01	8

## 3° ANNO DI CORSO

<i>Insegnamento</i>		CREDITI
📖 Analisi finanziaria	SECS-P/07	8
📖 Banche e intermediari finanziari	SECS-P/11	8
📖 Controllo di gestione	SECS-P/07	8
📖 Organizzazione dei sistemi informativi aziendali	SECS-P/10	8

*ulteriori crediti*

	CREDITI
📖 insegnamenti a scelta	16
🏠 per la prova finale	4

*altre attività*

	CREDITI
📖 Abilità informatiche (Information System, da frequentarsi al I anno)	6
🏠 Lingua straniera	6
🏠 Tirocini	4

TOTALE CREDITI

180

10

## MARKETING

## 1° ANNO DI CORSO

<i>Insegnamento</i>		CREDITI
📖 Contabilità e bilancio	SECS-P/07	8
📖 Diritto privato	IUS/01	8
📖 Diritto pubblico dell'economia	IUS/05	6
📖 Economia aziendale	SECS-P/07	8
📖 Macroeconomia	SECS-P/01	8
📖 Matematica (modulo A)	SECS-S/06	6
📖 Matematica (modulo B)	SECS-S/06	6
📖 Microeconomia	SECS-P/01	8

## 2° ANNO DI CORSO

<i>Insegnamento</i>		CREDITI
📖 Diritto commerciale	IUS/04	8
📖 Economia e gestione delle imprese	SECS-P/08	8
📖 Finanza aziendale	SECS-P/09	8
📖 Matematica finanziaria	SECS-S/06	8
📖 Organizzazione aziendale	SECS-P/10	8
📖 Scienza delle finanze	SECS-P/03	6
📖 Statistica	SECS-S/01	8

## 3° ANNO DI CORSO

<i>Insegnamento</i>		CREDITI
📖 Economia industriale	SECS-P/06	8
📖 Marketing	SECS-P/08	8
📖 Marketing dei servizi	SECS-P/08	8
📖 Marketing internazionale	SECS-P/08	8

*ulteriori crediti*

	CREDITI
📖 insegnamenti a scelta	16
🏠 per la prova finale	4

*altre attività*

	CREDITI
📖 Abilità informatiche (Information System, da frequentarsi al I anno)	6
🏠 Lingua straniera	6
🏠 Tirocini	4

TOTALE CREDITI

180

# PROVA DI AMMISSIONE

Per accedere ai Corsi di Laurea Triennale della LUISS è necessario sostenere e superare una prova di ammissione. Tutti gli studenti dell'ultimo anno delle scuole medie superiori possono partecipare al test, anche prima di aver sostenuto l'Esame di Stato.



Non è necessario arrivare fino a Roma per partecipare alla prova di aprile: abbiamo organizzato il test anche in altre 29 sedi in tutta Italia, nelle scuole superiori. A settembre invece appuntamento solo nella capitale.

● **ROMA** Hotel Ergife, Via Aurelia 619

01 **TORINO** Liceo Classico

V. Alfieri, Corso Dante 80, 10126

02 **BRESCIA** Liceo Classico Arnaldo,

Corso Magenta 56, 25121

03 **DUINO-TRIESTE** Collegio Mondo Unito

Dell'Adriatico, Via Trieste 29, 34011

04 **VERONA** Liceo Scientifico G. Galilei,

Via S. Giacomo 11, 37135

05 **GENOVA** Liceo Scientifico G.D. Cassini,

Via Galata 34/c, 16121

06 **REGGIO EMILIA** Liceo Classico-Scientifico

Ariosto-Spallanzani, Via Franchetti 3, 42100

07 **SANT'ANNA-LUCCA** Liceo Scientifico A. Vallisneri,

Via delle Rose 68, 55100

08 **PESARO** Liceo Scientifico G. Marconi,

Via Nanterre 10, 61100

09 **ASCOLI PICENO** I.T.C. Umberto I,

Via delle Torri 4, 63100

10 **MACERATA** Liceo Scientifico G. Galilei,

Via Manzoni 95, 62100

11 **TERNI** Liceo Classico G.C. Tacito,

Via Fratti 12, 51000

12 **PESCARA** Liceo Classico G. D'Annunzio,

Via Venezia 41, 65121

13 **AVEZZANO** I.T.C. G. Galilei,

Via Monsignor Valerii 131, 67051

14 **CAMPOBASSO** Liceo Classico M. Pagano,

Via G. Scardocchia snc, 86100

15 **CASERTA** Liceo Classico P. Giannone,

Corso P. Giannone 96, 81100

16 **NAPOLI** Scuola Militare Nunziatella,

Via Generale Parisi 16, 80132

17 **SALERNO** Liceo Classico T. Tasso,

Piazza S. Francesco 1, 84100

18 **BARI** Liceo Classico Q.O. Flacco,

Via Pizzoli 58, 70123

19 **LECCE** Liceo Classico G. Palmieri,

Viale dell'Università 12, 73100

20 **TARANTO** Liceo Classico Q. Ennio,

Via Abruzzo 11, 74100

21 **MELFI** Liceo Scientifico Federico II,

Via Verdi 1, 85025

22 **COSENZA** Liceo Classico B. Telesio,

Piazza Prefettura, 87100

23 **CATANZARO** Liceo Classico P. Galluppi,

Via A. De Gasperi 76, 88100

24 **REGGIO CALABRIA** Liceo Classico T. Campanella,

Via T. Campanella 27, 89100

25 **CATANIA** Liceo Scientifico G. Galilei,

Via Vescovo Maurizio, 95100

26 **SIRACUSA** Liceo T. Gargallo,

Via S. Orsola 14, 96100

27 **PALERMO** Liceo Classico G. Garibaldi,

Via Generale Arimondi 40-42, 90143

28 **SASSARI** Liceo Classico D.A. Azuni,

Via Rolando 4, 07100

29 **CAGLIARI** Liceo Scientifico A. Pacinotti,

Via Liguria 9, 09127

**COME  
ISCRIVERSI**

Esclusivamente online, dal 9 gennaio al 31 marzo (per la prova di aprile) e dall'8 giugno al 31 agosto (per la prova di settembre). La quota di iscrizione è di € 100.

[www.luiss.it/ammissione](http://www.luiss.it/ammissione)

La prova di ammissione è unica per le tre Facoltà.  
Per accedere al Corso di Laurea in inglese, Economics  
and Business, il test sarà in lingua inglese.

**POSTI  
DISPONIBILI**  
FACOLTÀ DI ECONOMIA  
A.A. 2009/2010

**SESSIONI DI ESAME**

80



SESSIONE DI APRILE  
Economics and Business

35 Business Management (Utrecht)\*

25 Finance and Economics (LUISS - Roma)

20 Business Management (LUISS - Roma)

\* Tutti a concorso ad aprile

20



SESSIONE DI SETTEMBRE  
Economics and Business

10 Finance and Economics (LUISS - Roma)

10 Business Management (LUISS - Roma)

440



SESSIONE DI APRILE  
Economia e Management

60



SESSIONE DI SETTEMBRE  
Economia e Management

**ESONERATI PROVA DI AMMISSIONE**

15



Economics and Business

5

Costituenti il cosiddetto "contingente straniero" composto da studenti extracomunitari residenti all'estero (come previsto dalla normativa vigente).

10

Studenti residenti/domiciliati all'estero iscritti e frequentanti un istituto secondario superiore all'estero, dove lo studente conseguirà il titolo finale.

**LE DATE DELLA PROVA**

**6 APRILE /4 SETTEMBRE**

*Se non superi la prova di aprile,  
puoi partecipare a quella di settembre.*

*Una apposita Commissione  
esaminatrice valuterà l'ammissione  
del candidato attraverso la valutazione  
dei curricula scolastici pervenuti e di  
eventuali ulteriori certificazioni da  
presentare entro il 9 marzo 2009.*

Il test è importante, perché serve a valutare la capacità di selezionare informazioni, risolvere problemi e prendere decisioni. Ma non è tutto. Il curriculum scolastico, costruito in anni di impegno, ha un peso maggiore sul risultato finale.

**La prova di ammissione è unica per le tre Facoltà.**  
**Dura 90 min.**  
 e consiste in 100 domande a risposta multipla con scelta obbligatoria.



**Le domande sono di tipo psicoattitudinale (85%) e di cultura generale (15%).**



**Non è un test di intelligenza** anche se alcune domande riguardano la conoscenza della lingua italiana, la matematica di base, la storia, la geografia e l'attualità.



**COME È DETERMINATA LA GRADUATORIA?**

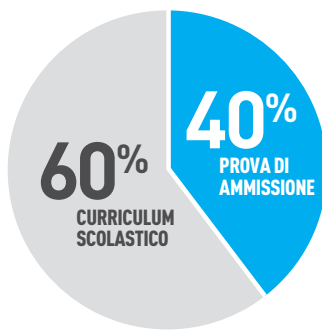

**PROVA DI APRILE.**

**PER IL 40% DAL PUNTEGGIO DEL TEST, PER IL 60% DAL CURRICULUM SCOLASTICO.**  
 Il valore del curriculum scolastico è determinato dalla media dei voti dello scrutinio finale del penultimo anno di scuola media superiore di tutti gli insegnamenti, ad esclusione del voto di condotta e di religione

**PROVA DI SETTEMBRE.**

**PER IL 40% DAL PUNTEGGIO DEL TEST, PER IL 60% DAL VOTO DI MATURITÀ.**

**CONTRIBUTO UNICO.**

Per Economics and Business: € 8.000  
 Per Economia e Management: € 7.200

**INIZIO CORSI.**

Le lezioni avranno inizio il 28 settembre 2009.

**GUIDA ONLINE**

Non è necessaria alcuna preparazione specifica per affrontare la prova. Tuttavia la LUISS mette a disposizione dei candidati una guida che permette di effettuare una simulazione verosimile del test:  
[www.luiss.it/ammissione/prova/guida/](http://www.luiss.it/ammissione/prova/guida/)

**INFO**

**SEGRETERIA STUDENTI**

SEDE: viale Romania, 32 – ROMA  
 T 06 85 225 263  
 F 06 85 225 920

MAIL: [ammissione@luiss.it](mailto:ammissione@luiss.it)

→ **FACOLTÀ DI ECONOMIA**

# **CORSI DI LAUREA MAGISTRALE**

<b>ECONOMIA E DIREZIONE DELLE IMPRESE</b>	<b>15</b>
<b>ECONOMIA E FINANZA</b>	<b>23</b>
<b>ECONOMIA, REGOLE E MERCATI (LAW AND ECONOMICS)</b>	<b>27</b>
<b>GENERAL MANAGEMENT (IN LINGUA INGLESE)</b>	<b>29</b>

# ECONOMIA E DIREZIONE DELLE IMPRESE

Fornisce gli strumenti per diventare manager d'impresa ed essere in grado di gestire con padronanza le strategie e i processi aziendali.

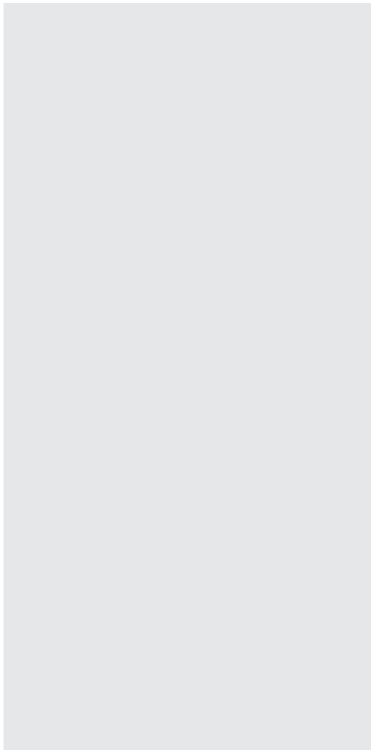

**L'AZIENDA.** Il Corso di Laurea Magistrale in Economia e direzione delle imprese consente ai laureati di acquisire un'approfondita conoscenza dei fenomeni aziendali e delle tecniche di gestione. Permette inoltre di acquisire gli strumenti – anche quantitativi – da poter utilizzare in contesti organizzativi di grandi, medie e piccole dimensioni, con particolare attenzione alle specificità di chi opera a livello internazionale.

**GESTIRE IL CAMBIAMENTO.** La combinazione di tali conoscenze, fornite attraverso appropriate metodologie didattiche, consente di sviluppare capacità di operare su problematiche inerenti alla gestione di aziende o di singole unità di business, anche complesse, la gestione del cambiamento, la predisposizione e attuazione di progetti di business, l'attuazione di misure operative nell'ambito delle diverse funzioni di un'organizzazione di natura economica.

**ESPERIENZA SUL CAMPO.** Il Corso di Laurea Magistrale prevede tirocini formativi presso imprese, istituzioni pubbliche e private, nazionali, internazionali e sovranazionali.

## IL POST LAUREA

Accanto ai corsi di laurea puoi scegliere tra i numerosi master di primo e secondo livello e scuole di specializzazione attivati dalla LUISS.  
[www.luiss.it/postlaurea](http://www.luiss.it/postlaurea)



### Mirella Pellegrini

Associato di Diritto Bancario

«L'insegnamento delle materie giuridiche consente di individuare nell'analisi della fenomenologia aziendale ed economica la coerenza dei sistemi industriali e finanziari».

## OPPORTUNITÀ PROFESSIONALI

I laureati potranno svolgere attività di esperti e consulenti per la progettazione delle reti intra e interorganizzative; di liberi professionisti, consulenti in amministrazione e gestione aziendale; di imprenditori e manager dei settori industriali e dei servizi, pubblici e

privati. Ma anche ricoprire incarichi di responsabilità nella direzione delle imprese e nelle loro articolazioni funzionali (strategie, marketing, finanza di impresa, amministrazione e controllo) nonché di svolgere la consulenza direzionale e le libere professioni nell'area economica.

### SEMPRE AL TUO SERVIZIO

Se hai dei dubbi contatta  
la Segreteria Studenti.

[segreteria@luiss.it](mailto:segreteria@luiss.it)  
T 06 85 225 263-270

**Cinque indirizzi per favorire una focalizzazione verso rilevanti e differenti segmenti del mercato del lavoro.**

### Indirizzi Economia e direzione delle imprese

Management

→ 20

Finanza d'impresa

→ 21

Imprenditorialità  
e mercati

→ 22

Marketing

→ 20

Indirizzo  
Professionale

→ 21



La scelta dell'indirizzo che si intende frequentare dovrà avvenire all'atto dell'iscrizione alla prova di ammissione.

Studiare economia oggi significa confrontarsi con il linguaggio fondamentale del mondo contemporaneo. Non si parla solo di denaro e affari, ma di sviluppo sostenibile, di conservazione dell'energia, di finanza etica.

<p><b>Management</b></p>	<p><b>FORNISCE UN QUADRO DI CONOSCENZE</b> ad ampio spettro che mettono in grado lo studente di maturare una visione sistematica e integrata dei problemi di gestione di un'organizzazione economica, attrezzandolo con competenze di natura trasversale.</p>	
<p><b>OPPORTUNITÀ PROFESSIONALI</b></p>	<p>I saperi, le metodologie e le abilità sviluppate consentono di assumere incarichi di progressiva responsabilità nella definizione, pianificazione e attuazione delle strategie d'impresa, anche in contesti internazionali, nello svolgimento di compiti di natura</p>	<p>strategica nell'ambito delle direzioni funzionali, nonché di svolgere attività di consulenza direzionale e organizzativa.</p>
<p><b>Marketing</b></p>	<p><b>FORNISCE LE COMPETENZE NECESSARIE</b> per operare nell'ambito della funzione marketing delle imprese, ma anche di altri tipi di organizzazione. Gli approfondimenti nel campo del marketing arrivano a un elevato livello di specializzazione per quanto riguarda sia gli ambiti competitivi di applicazione (largo consumo, settori intermedi, ecc.) che la strumentazione per affrontare problemi strategici (segmentazione, posizionamento), e operativi (pricing, branding, distribuzione, ecc.).</p>	
<p><b>OPPORTUNITÀ PROFESSIONALI</b></p>	<p>Le competenze sviluppate nell'indirizzo di Marketing permettono di assumere incarichi specialistici nel campo del marketing in organizzazioni economiche e di altro tipo, ma anche nell'ambito di amministrazioni pubbliche. Consentono inoltre di svolgere ruoli</p>	<p>di direzione e indirizzo strategico nelle imprese che operano in contesti competitivi primariamente condizionati dal comportamento del consumatore.</p>

La Facoltà di Economia prepara giovani per carriere brillanti e dinamiche nel contesto dei mercati nazionali e internazionali.

**Finanza d'impresa**

**SVILUPPA LE CONOSCENZE NECESSARIE** per operare nella direzione finanziaria o di amministrazione, finanza e controllo delle organizzazioni economiche. Fornisce anche gli strumenti per intervenire professionalmente nell'analisi e soluzione di problemi di natura finanziaria e patrimoniale e nella definizione delle scelte riguardanti le strategie competitive e di sviluppo dell'impresa.

**OPPORTUNITÀ PROFESSIONALI**

Le competenze sviluppate nell'indirizzo di Finanza d'impresa costituiscono il bagaglio ideale per coloro che intendono realizzare una carriera specialistica nella funzione finanziaria e di amministrazione e controllo dell'impresa; nonché nella funzione di pianificazione strategica

nei ruoli più legati alla valutazione degli impatti economici e finanziari. L'indirizzo forma in egual misura figure di consulente nel campo delle strategie finanziarie, della determinazione del valore economico delle imprese, delle politiche finanziarie d'impresa.

**Indirizzo Professionale**

**SVILUPPA IL BAGAGLIO DI COMPETENZE IDEALE** per coloro che intendono realizzare una carriera professionale nella consulenza societaria e fiscale, nella revisione aziendale e nelle valutazioni d'impresa.

**OPPORTUNITÀ PROFESSIONALI**

L'Indirizzo Professionale forma professionisti in grado di fornire supporto consulenziale alle imprese e altre organizzazioni economiche negli ambiti inerenti operazioni economico-finanziarie, patrimoniali, fiscali, indicando anche le scelte che in questi settori appaiono più efficaci/efficienti

dato il quadro istituzionale e normativo vigente a livello nazionale e internazionale. L'indirizzo forma in egual misura figure di consulente nel campo delle strategie finanziarie, della determinazione del valore economico delle imprese, delle politiche finanziarie d'impresa.

Un ambiente stimolante. Un modello evoluto che affianca alle lezioni tradizionali interventi in aula di rappresentanti delle istituzioni, del sistema imprenditoriale e finanziario, delle professioni.

**Imprenditorialità e mercati**

**INTENDE SVILUPPARE QUEL BAGAGLIO DI CONOSCENZE** che sono alla base delle competenze imprenditoriali, mettendo lo studente nelle condizioni di analizzare e sfruttare le opportunità di business, anche su scala ridotta (piccole medie imprese - family business), che si presentano a livello nazionale e internazionale.

**OPPORTUNITÀ PROFESSIONALI**

Le capacità acquisite consentono di elaborare modelli innovativi di business nella prospettiva della creazione e sviluppo d'impresa; l'indirizzo, risponde alle esigenze di coloro che intendono specializzarsi sui temi della creazione e gestione di impresa. Il percorso ha un duplice

obiettivo: esplorare gli aspetti di pianificazione strategia, marketing, finanza, innovazione e legislazione; fornire un solido bagaglio di competenze relative all'analisi e all'indagine degli scenari macroeconomici e competitivi di riferimento, anche a livello internazionale.

**Corpo docente di prestigio e assistenza da parte di tutor attivi e presenti durante tutto il percorso.**

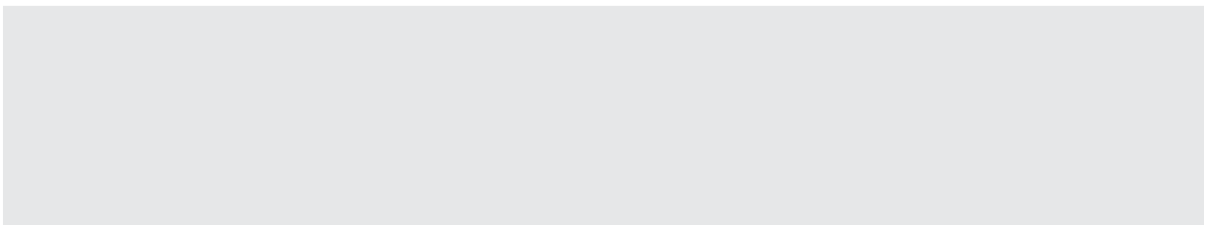

## ORDINAMENTO DEGLI STUDI

# MANAGEMENT

1° ANNO DI CORSO		
<i>Insegnamento</i>		CREDITI
📖 Diritto commerciale progredito	IUS/04	8
📖 Economia dell'impresa (corso progredito)	SECS-P/06	8
📖 Economia e gestione delle imprese internazionali (corso progredito)	SECS-P/08	8
📖 Metodi quantitativi per management e finanza	SECS-P/06	8
📖 Metodologie e determinazioni quantitative d'azienda	SECS-P/07	8
📖 Organizzazione aziendale avanzato	SECS-P/10	8
📖 Prospettive macroeconomiche globali	SECS-P/01	8
2° ANNO DI CORSO		
<i>Insegnamento</i>		CREDITI
📖 Gestione dell'innovazione e dei progetti	SECS-P/08	8
📖 Finanza aziendale avanzato	SECS-P/09	8
📖 Strategie di impresa	SECS-P/08	8
<i>ulteriori crediti</i>		CREDITI
📖 altre attività (abilità informatiche, tirocini, ulteriori lingue, etc.)		4
📖 insegnamenti a scelta		8
📖 per la prova finale		20
<b>TOTALE CREDITI</b>		<b>120</b>











20

# MARKETING















1° ANNO DI CORSO		
<i>Insegnamento</i>		CREDITI
📖 Diritto commerciale progredito	IUS/04	8
📖 Economia dell'impresa (corso progredito)	SECS-P/06	8
📖 Economia e gestione delle imprese internazionali (corso progredito)	SECS-P/08	8
📖 Marketing strategico	SECS-P/08	8
📖 Metodi quantitativi per management e finanza	SECS-P/06	8
📖 Prospettive macroeconomiche globali	SECS-P/01	8
📖 Sistemi di distribuzione	SECS-P/08	8
📖 Statistica e ricerche di mercato	SECS-S/03	8
2° ANNO DI CORSO		
<i>Insegnamento</i>		CREDITI
📖 Consumer behavior	SECS-P/08	8
📖 Economia e tecnica della pubblicità	SECS-P/08	8
📖 Strategie di impresa	SECS-P/08	8
<i>ulteriori crediti</i>		CREDITI
📖 altre attività (abilità informatiche, tirocini, ulteriori lingue, etc.)		4
📖 insegnamenti a scelta		8
📖 per la prova finale		20
<b>TOTALE CREDITI</b>		<b>120</b>

## ORDINAMENTO DEGLI STUDI

# FINANZA D'IMPRESA

1° ANNO DI CORSO			
<i>Insegnamento</i>			CREDITI
	Controllo di gestione avanzato	SECS-P/07	8
	Corporate Governance e Internal Auditing	SECS-P/07	8
	Diritto commerciale progredito	IUS/04	8
	Economia dell'impresa (corso progredito)	SECS-P/06	8
	Economia e gestione delle imprese internazionali (corso progredito)	SECS-P/08	8
	M&A e Investment Banking	SECS-P/11	8
	Metodi quantitativi per management e finanza (Matematica finanziaria corso progredito)	SECS-S/06	8
	Prospettive macroeconomiche globali	SECS-P/01	8
2° ANNO DI CORSO			
<i>Insegnamento</i>			CREDITI
	Economia del mercato mobiliare	SECS-P/11	8
	Finanza aziendale avanzato	SECS-P/09	8
	Strategie di impresa	SECS-P/08	8
<i>ulteriori crediti</i>			CREDITI
	altre attività (abilità informatiche, tirocini, ulteriori lingue, etc.)		4
	insegnamenti a scelta		8
	per la prova finale		20
<b>TOTALE CREDITI</b>			<b>120</b>

# INDIRIZZO PROFESSIONALE

1° ANNO DI CORSO			
<i>Insegnamento</i>			CREDITI
	Corporate Governance e Internal Auditing	SECS-P/07	8
	Diritto commerciale progredito	IUS/04	8
	Diritto tributario (corso progredito)	IUS/12	8
	Economia dell'impresa (corso progredito)	SECS-P/06	8
	Metodi quantitativi per management e finanza (Matematica finanziaria corso progredito)	SECS-S/06	8
	Prospettive macroeconomiche globali	SECS-P/01	8
	Tecnica professionale	SECS-P/07	8
	Valutazioni di azienda	SECS-P/07	8
2° ANNO DI CORSO			
<i>Insegnamento</i>			CREDITI
	Diritto delle crisi di impresa	IUS/04	8
	Economia e gestione delle imprese internazionali*	SECS-P/08	8
	Revisione aziendale	SECS-P/07	8
	Strategie di impresa*	SECS-P/08	8
<i>ulteriori crediti</i>			CREDITI
	altre attività (abilità informatiche, tirocini, ulteriori lingue, etc.)		4
	insegnamenti a scelta		8
	per la prova finale		20
<b>TOTALE CREDITI</b>			<b>120</b>

\* Un esame a scelta tra i due

## ORDINAMENTO DEGLI STUDI

22

# IMPRENDITORIALITÀ E MERCATI

## 1° ANNO DI CORSO

<i>Insegnamento</i>		CREDITI
📖 Creazione e sviluppo di impresa	SECS-P/08	8
📖 Diritto commerciale progredito	IUS/04	8
📖 Economia dell'impresa (corso progredito)	SECS-P/06	8
📖 Economia e gestione del family business	SECS-P/08	8
📖 Economia e gestione delle imprese internazionali (corso progredito)	SECS-P/08	8
📖 Marketing strategico	SECS-P/08	8
📖 Metodi quantitativi per management e finanza	SECS-S/06	8
📖 Prospettive macroeconomiche globali	SECS-P/01	8

## 2° ANNO DI CORSO

<i>Insegnamento</i>		CREDITI
📖 Finanza imprenditoriale (entrepreneurship and venture capital)	SECS-P/09	8
📖 Gestione dell'innovazione e dei prodotti	SECS-P/08	8
📖 Strategie di impresa	SECS-P/08	8

<i>ulteriori crediti</i>	CREDITI
📖 altre attività (abilità informatiche, tirocini, ulteriori lingue, etc.)	4
📖 insegnamenti a scelta	8
📖 per la prova finale	20

TOTALE CREDITI

120

# ECONOMIA E FINANZA

Crea specialisti nei diversi settori dell'economia e della finanza. Fornisce una conoscenza approfondita dei mercati e delle politiche economiche internazionali, nonché del ruolo svolto da istituzioni pubbliche e organismi internazionali.

**Il mondo della finanza offre opportunità professionali a livello globale.**

**DOMINARE I MERCATI FINANZIARI.** L'ordinamento degli studi del Corso di Laurea Magistrale Economia e finanza consente ai laureati di acquisire un'elevata padronanza degli strumenti matematico-statistici e conoscenze a livello avanzato in campo economico e finanziario necessarie per intraprendere carriere di successo a livello internazionale nel campo dell'economia e dei mercati e degli intermediari finanziari.

**STRUMENTI PER L'ANALISI.** Il corso consente di sviluppare conoscenze e metodologie delle scienze economiche e della finanza nonché il loro impiego, finalizzato all'analisi e valutazione delle complessità dei mercati monetari e finanziari anche nella prospettiva delle relative innovazioni e di un'opportuna azione di regolamentazione e vigilanza.

## LUISS È RICERCA

La LUISS promuove l'innovazione anche attraverso un'attività di ricerca di alto livello.

[www.luiss.it/ricerca/](http://www.luiss.it/ricerca/)  
[www.luiss.it/research-network/](http://www.luiss.it/research-network/)

**CAPIRE LA FINANZA INTERNAZIONALE.** Economia e finanza fornisce una preparazione avanzata alle tecniche di formazione di prezzi, di negoziazione di titoli, di gestione di operazioni di finanza aziendale e straordinaria e la capacità di comprenderne le relazioni più significative con le prospettive e i trend esistenti a livello macroeconomico e di finanza internazionale.

La Facoltà di Economia è impegnata in un ambizioso programma di internazionalizzazione: particolare attenzione allo studio delle lingue, crescente presenza di docenti e studenti stranieri e partnership con Atenei esteri.



**Pierpaolo Benigno**

*Ordinario in International Finance*

«Moltissimi valori umani si traducono in valori di natura economica: per questo oggi ha senso studiare economia».

## OPPORTUNITÀ PROFESSIONALI

I laureati potranno esercitare funzioni di elevata responsabilità nel sistema economico e finanziario, nelle banche d'affari, nelle società di gestione del risparmio, nelle istituzioni finanziarie, nelle organizzazioni internazionali e nelle autorità di vigilanza,

nelle banche centrali, nell'area finanza e nella direzione delle maggiori multinazionali e delle imprese. Potranno esercitare la libera professione in ambiti economico-finanziari ai livelli più elevati di competenza.

## Indirizzi Economia e finanza

**Banche e intermediari  
finanziari** → 25

**Assicurazione  
e fondi pensione** → 25

**Finanza dei mercati  
e quantitativa** → 26

**Financial economics  
(in lingua inglese)** → 26

 La scelta dell'indirizzo che si intende frequentare dovrà avvenire all'atto dell'iscrizione alla prova di ammissione.

## ORDINAMENTO DEGLI STUDI

## BANCHE E INTERMEDIARI FINANZIARI

1° ANNO DI CORSO		
<i>Insegnamento</i>		CREDITI
Derivati finanziari	SECS-S/06	8
Diritto dei mercati finanziari	IUS/05	8
Finanza aziendale avanzato	SECS-P/09	8
M&A and Investment Banking	SECS-P/11	8
Macroeconomia e finanza internazionale	SECS-P/01	8
Metodi matematici per economia e finanza	SECS-S/06	8
Microeconomia per la finanza	SECS-P/01	8
Principi contabili internazionali	SECS-P/07	8
2° ANNO DI CORSO		
<i>Insegnamento</i>		CREDITI
Economia e gestione degli intermediari finanziari	SECS-P/11	8
Risk management	SECS-P/11	8
Scelte di portafoglio e gestione del risparmio	SECS-P/01	8
<i>ulteriori crediti</i>		CREDITI
altre attività (abilità informatiche, tirocini, ulteriori lingue, etc.)		4
insegnamenti a scelta		8
per la prova finale		20
<b>TOTALE CREDITI</b>		<b>120</b>

## ASSICURAZIONI E FONDI PENSIONE

1° ANNO DI CORSO		
<i>Insegnamento</i>		CREDITI
Derivati finanziari	SECS-S/06	8
Diritto dei mercati finanziari	IUS/05	8
Finanza aziendale avanzato	SECS-P/09	8
Macroeconomia e finanza internazionale	SECS-P/01	8
Metodi matematici per economia e finanza	SECS-S/06	8
Microeconomia per la finanza	SECS-P/01	8
Principi contabili internazionali	SECS-P/07	8
2° ANNO DI CORSO		
<i>Insegnamento</i>		CREDITI
Economia assicurativa e previdenziale	SECS-P/01	8
Economia e gestione degli intermediari finanziari	SECS-P/11	8
Matematica attuariale	SECS-S/06	8
Teoria e gestione del rischio	SECS-S/06	8
<i>ulteriori crediti</i>		CREDITI
altre attività (abilità informatiche, tirocini, ulteriori lingue, etc.)		4
insegnamenti a scelta		8
per la prova finale		20
<b>TOTALE CREDITI</b>		<b>120</b>

## ORDINAMENTO DEGLI STUDI

# FINANZA DEI MERCATI E QUANTITATIVA

1° ANNO DI CORSO		
<i>Insegnamento</i>		CREDITI
📖 Derivati finanziari	SECS- S/06	8
📖 Diritto dei mercati finanziari	IUS/05	8
📖 Finanza aziendale avanzato	SECS-P/09	8
📖 M&A and Investment Banking	SECS-P/11	8
📖 Macroeconomia e finanza internazionale	SECS-P/01	8
📖 Metodi matematici per economia e finanza	SECS- S/06	8
📖 Microeconomia per la finanza	SECS-P/01	8
📖 Principi contabili internazionali	SECS-P/07	8
2° ANNO DI CORSO		
<i>Insegnamento</i>		CREDITI
📖 Processi stocastici e applicazioni alla finanza	MAT/06	8
📖 Scelte di portafoglio e gestione del risparmio	SECS-P/01	8
📖 Serie storiche e econometria finanziaria	SECS-P/05	8
<i>ulteriori crediti</i>		CREDITI
📖 altre attività (abilità informatiche, tirocini, ulteriori lingue, etc.)		4
📖 insegnamenti a scelta		8
🏠 per la prova finale		20
<b>TOTALE CREDITI</b>		<b>120</b>

# FINANCIAL ECONOMICS

(IN LINGUA INGLESE)

1° ANNO DI CORSO		
<i>Insegnamento</i>		CREDITI
📖 Applied statistics and financial econometrics	SECS-S/03	8
📖 Financial economics	SECS-P/01	8
📖 Games and contracts	SECS-P/01	8
📖 Macroeconomic Analysis	SECS-P/01	8
📖 Mathematic Methods for Economics and Finance	SECS- S/06	8
📖 Microeconomic Analysis	SECS-P/01	8
📖 Advanced Statistics	SECS-S/01	8
2° ANNO DI CORSO		
<i>Insegnamento</i>		CREDITI
📖 Asset Management	SECS-P/11	8
📖 Company and Business Law	IUS/04	8
📖 M&A and Investment Banking	SECS-P/11	8
<i>ulteriori crediti</i>		CREDITI
📖 altre attività (abilità informatiche, tirocini, ulteriori lingue, etc.)		4
📖 insegnamenti a scelta		16
🏠 per la prova finale		20
<b>TOTALE CREDITI</b>		<b>120</b>

# ECONOMIA, REGOLE E MERCATI

(LAW AND ECONOMICS)

È un corso focalizzato principalmente sulle reciproche influenze tra il mondo dell'economia e l'evoluzione del diritto internazionale, nonché sulle nuove opportunità create dai mutamenti legislativi ed economici.

**IL MEGLIO DI DUE MONDI.** L'offerta didattica è indirizzata a studenti con retroterra culturali diversificati: giurisprudenza, economia, scienze politiche. L'obiettivo è quello di fornire loro la capacità di coniugare la comprensione dei fenomeni economici in atto nel mercato con una valutazione approfondita dell'impatto delle regole giuridiche destinate a governarli.

**DIDATTICA INNOVATIVA.** Per quanto riguarda l'organizzazione dell'offerta didattica, il Corso di Laurea fa leva su alcuni fattori chiave:

- un approccio realmente interdisciplinare, che considera la law and economics non quale forma di coesistenza tra aree disciplinari eterogenee, ma come tessuto connettivo; affinché gli strumenti e i metodi delle scienze giuridiche ed economiche consentano una più elevata comprensione del funzionamento delle dinamiche di mercato e delle tecniche di policy e regolamentazione;
- una didattica effettivamente interdisciplinare, che prevede Corsi tenuti congiuntamente da giuristi ed economisti in grado di valorizzare le indubbie sinergie prospettate dall'approccio di law and economics;
- una particolare attenzione alle tematiche più attuali, espresse dalla realtà dei mercati e non ancora adeguatamente approfondite dai Corsi di laurea tradizionali.

## LUISS@IMPRESE

Il continuo contatto con le aziende permette di offrirti le migliori opportunità di stage.

[www.luiss.it/placement/luissimprese](http://www.luiss.it/placement/luissimprese)

## OPPORTUNITÀ PROFESSIONALI

Gli sbocchi privilegiati sono tutti gli organismi che, a diverso livello, sono chiamati a garantire il corretto assetto dei mercati con la tutela della concorrenza e il rispetto delle regole. Ma è evidente che con il radicarsi della consapevolezza che *legal rules do matter*, aumenta la

necessità di conseguenti competenze interdisciplinari. Questo tipo di offerta formativa interesserà gli uffici studi e le direzioni legali delle grandi imprese, come pure i grandi studi legali attivi in questa specifica area.

L'insegnamento di Law and Economics aiuta a svelare gli effetti, talora perversi rispetto alle intenzioni, delle regole giuridiche. Aspira a creare un linguaggio comune, volto a mettere in sintonia approcci scientifici in grado di propiziare una migliore comprensione della realtà sociale e delle sue infinite variazioni.

#### CATTEDRE ONLINE

Puoi dialogare anche in rete con i docenti.

[www.luiss.it/cattedreonline/](http://www.luiss.it/cattedreonline/)



#### Roberto Pardolesi

Ordinario di Diritto Privato Comparato

«Diritto ed economia non è una somma, ma un prodotto: una miscela esplosiva per il mercato del lavoro».

## ORDINAMENTO DEGLI STUDI

# ECONOMIA, REGOLE E MERCATI

(LAW AND ECONOMICS)

### 2° ANNO DI CORSO

Insegnamento		CREDITI
Analisi economica del diritto	IUS/02	8
Corporate Governance ed Internal Auditing	SECS-P/07	8
Diritto commerciale progredito	IUS/04	8
Diritto industriale (mutuato dalla Facoltà di Giurisprudenza)	IUS/04	6
Diritto privato comparato	IUS/02	8
Economia dell'impresa	SECS-P/06	8
Economia pubblica e della regolamentazione	SECS-P/02	8
Statistica economica ed econometria di base	SECS-S/03	8

### 2° ANNO DI CORSO

Insegnamento		CREDITI
Diritto ed economia della concorrenza	IUS/05	10
Economia e gestione dell'innovazione e delle reti	SECS-P/08	8
Strategie di impresa	SECS-P/08	8

### ulteriori crediti

	CREDITI
altre attività (abilità informatiche, tirocini, ulteriori lingue, etc.)	4
1 insegnamento a scelta	8
per la prova finale	20

### TOTALE CREDITI

120

# GENERAL MANAGEMENT

(IN LINGUA INGLESE)

Questo Corso di Laurea intende formare figure professionali in grado di svolgere funzioni gestionali e specialistiche all'interno di aziende e società di consulenza direzionale.

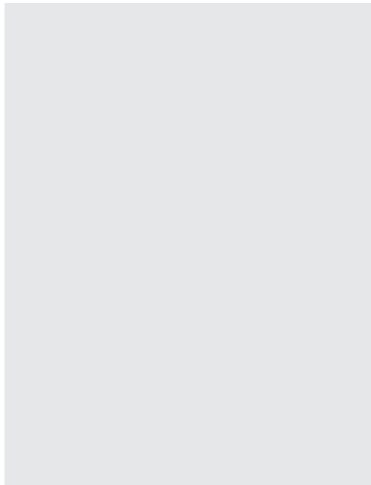

**INDIRIZZO INTERNATIONAL BUSINESS.** Lo studente acquisisce le competenze necessarie per operare in organizzazioni fortemente impegnate sui mercati internazionali o per svolgere funzioni direttamente connesse con la presenza commerciale e produttiva dell'impresa all'estero. L'indirizzo fornisce, inoltre, una prospettiva approfondita sulle dinamiche competitive globali, necessaria per operare in modo efficace in qualsiasi organizzazione economica.

**INDIRIZZO MANAGEMENT OF INNOVATION.** Forma figure professionali capaci di partecipare alla gestione di progetti d'innovazione all'interno delle imprese o di altre organizzazioni. In tale prospettiva, fornisce le conoscenze ad ampio spettro (di ambito finanziario, produttivo, strategico-organizzativo e di marketing) che sono necessarie in modo integrato per valutare ed implementare progetti di innovazione.

## ARIONLUISS BOOKSHOP

Puoi trovare libri di testo e non solo presso la libreria, nel campus di Viale Romania.

[www.libreriarion.it/](http://www.libreriarion.it/)

**INDIRIZZO FINANCE.** Forma persone pronte ad operare all'interno della funzione finanza o amministrazione, finanza e controllo di imprese di diversa dimensione o presso intermediari finanziari, maturando particolare sensibilità verso le problematiche connesse all'internazionalizzazione. L'indirizzo sviluppa le conoscenze utili anche per fornire supporto professionale alle imprese nel campo dell'analisi e valutazione finanziaria.

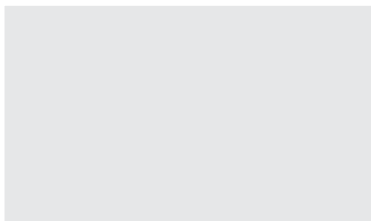

**INDIRIZZO LUXURY AND FASHION.** Intende formare figure in grado di svolgere ruoli manageriali nelle imprese operanti nelle filiere del lusso o in quella del turismo. In questo senso offre competenze focalizzate dal punto di vista settoriale, utili anche nella caratterizzazione del proprio curriculum.

## OPPORTUNITÀ PROFESSIONALI

I laureati del Corso saranno professionisti del management, specializzati nella gestione dei processi d'internazionalizzazione, dei progetti d'innovazione, delle operazioni finanziarie, o del management nel settore del lusso e dei flussi turistici.

Gli ambiti occupazionali previsti si riferiscono alle figure professionali di società di consulenza direzionale e alle funzioni gestionali di aziende, operanti nei settori industriali e di servizio orientati all'espansione nei mercati internazionali e ad alta innovazione.

**L'internazionalizzazione è la *keyword* che ha portato la Facoltà di Economia ad operare le sue scelte formative: 2 Corsi su 6 in lingua inglese.**

### TUTTI I DOCENTI

Qui puoi scorrere l'elenco completo dei docenti della Facoltà di Economia.

[www.luiss.it/economia/didattica/docenti.php](http://www.luiss.it/economia/didattica/docenti.php)

### Indirizzi General Management

International business → 31

Finance → 32

Management  
of innovation → 31

Luxury & fashion → 32

 La scelta dell'indirizzo che si intende frequentare dovrà avvenire all'atto dell'iscrizione alla prova di ammissione.

### DOUBLE DEGREE IN INTERNATIONAL MANAGEMENT















Nell'ambito del corso di laurea sarà possibile partecipare al programma Double Degree in International Management in collaborazione con la prestigiosa Fudan University di Shanghai. Il DDIM prevede la frequenza degli insegnamenti del primo anno in Cina. Gli studenti potranno poi scegliere uno dei quattro indirizzi previsti da General Management.

**FUDAN**  
UNIVERSITY















 **LUISS** Guido  
Carli  
LIBERA UNIVERSITÀ INTERNAZIONALE DEGLI STUDI SOCIALI

## ORDINAMENTO DEGLI STUDI

# INTERNATIONAL BUSINESS

1° ANNO DI CORSO			
<i>Insegnamento</i>			CREDITI
	Company and Business Law	IUS/04	8
	Corporate Finance (advanced)	SECS-P/09	8
	Global Macroeconomics	SECS-P/01	8
	Managerial Economics	SECS-P/06	8
	Marketing Management	SECS-P/08	8
	Performance Measurement	SECS-P/07	8
	Quantitative Methods	SECS-S/06	8
	Strategic Management	SECS-P/08	8
2° ANNO DI CORSO			
<i>Insegnamento</i>			CREDITI
	Business Organization	SECS-P/10	8
	International Business	SECS-P/08	8
	International Trade	SECS-P/01	8
<i>ulteriori crediti</i>			CREDITI
	altre attività (abilità informatiche, tirocini, ulteriori lingue, etc.)		4
	insegnamenti a scelta		8
	per la prova finale		20
<b>TOTALE CREDITI</b>			<b>120</b>

# MANAGEMENT OF INNOVATION

1° ANNO DI CORSO			
<i>Insegnamento</i>			CREDITI
	Company and Business Law	IUS/04	8
	Corporate Finance (advanced)	SECS-P/09	8
	Global Macroeconomics	SECS-P/01	8
	Managerial Economics	SECS-P/06	8
	Marketing Management	SECS-P/08	8
	Performance Measurement	SECS-P/07	8
	Quantitative Methods	SECS-S/06	8
	Strategic Management	SECS-P/08	8
2° ANNO DI CORSO			
<i>Insegnamento</i>			CREDITI
	Business Information System	SECS-P/10	8
	Economics and Management of Innovation	SECS-P/06	8
	Entrepreneurship and VC	SECS-P/08	8
<i>ulteriori crediti</i>			CREDITI
	altre attività (abilità informatiche, tirocini, ulteriori lingue, etc.)		4
	insegnamenti a scelta		8
	per la prova finale		20
<b>TOTALE CREDITI</b>			<b>120</b>

## ORDINAMENTO DEGLI STUDI

# FINANCE

1° ANNO DI CORSO			
<i>Insegnamento</i>			CREDITI
📖	Company and Business Law	IUS/04	8
📖	Corporate Finance (advanced)	SECS-P/09	8
📖	Global Macroeconomics	SECS-P/01	8
📖	Managerial Economics	SECS-P/06	8
📖	Marketing Management	SECS-P/08	8
📖	Performance Measurement	SECS-P/07	8
📖	Quantitative Methods	SECS-S/06	8
📖	Strategic Management	SECS-P/08	8
2° ANNO DI CORSO			
<i>Insegnamento</i>			CREDITI
📖	Asset Management	SECS-P/11	8
📖	International Finance	SECS-P/01	8
📖	M&A and Investment Banking	SECS-P/11	8
<i>ulteriori crediti</i>			CREDITI
📖	altre attività (abilità informatiche, tirocini, ulteriori lingue, etc.)		4
📖	insegnamenti a scelta		8
👉	per la prova finale		20
<b>TOTALE CREDITI</b>			<b>120</b>

# DOUBLE DEGREE IN INTERNATIONAL MANAGEMENT\*

\*Gli insegnamenti del I anno, per gli studenti del *Double Degree in International Management*, sono tenuti a Shanghai presso l'Università di Fudan. [www.fudan.edu.cn](http://www.fudan.edu.cn)

# LUXURY AND FASHION

1° ANNO DI CORSO			
<i>Insegnamento</i>			CREDITI
📖	Company and Business Law	IUS/04	8
📖	Corporate Finance (advanced)	SECS-P/09	8
📖	Global Macroeconomics	SECS-P/01	8
📖	Managerial Economics	SECS-P/06	8
📖	Marketing Management	SECS-P/08	8
📖	Performance Measurement	SECS-P/07	8
📖	Quantitative Methods	SECS-S/06	8
📖	Strategic Management	SECS-P/08	8
2° ANNO DI CORSO			
<i>Insegnamento</i>			CREDITI
📖	Fashion Management	SECS-P/08	8
📖	International Marketing	SECS-P/08	8
📖	Luxury Management	SECS-P/08	8
<i>ulteriori crediti</i>			CREDITI
📖	altre attività (abilità informatiche, tirocini, ulteriori lingue, etc.)		4
📖	insegnamenti a scelta		8
👉	per la prova finale		20
<b>TOTALE CREDITI</b>			<b>120</b>

# PROVA DI AMMISSIONE

Anche per le Lauree Magistrali è prevista una prova di ammissione, che si svolge però con modalità diverse rispetto a quella delle Lauree Triennali.

## INFO

### SEGRETERIA STUDENTI

SEDE: viale Romania, 32 – ROMA  
T 06 85 225 263  
F 06 85 225 920

MAIL: [segreteriaamagistrali@luiss.it](mailto:segreteriaamagistrali@luiss.it)

### CHI DEVE SOSTENERLA.

**Tutti gli studenti provenienti da altre Università**, laureati e laureandi entro la sessione autunnale dell'A.A. 2008/2009 (dicembre 2009), in possesso dei requisiti curriculari richiesti ed indipendentemente dalla votazione di laurea.

**Gli studenti della LUISS laureati con votazione inferiore a 95/110 e laureandi** entro la sessione autunnale dell'A.A. 2008/2009 (dicembre 2009) con media ponderata degli esami inferiore a 26/30. Per il DDIM è necessario conseguire la laurea entro la sessione estiva dell'A.A. 2008/2009 (luglio 2009).

**Gli studenti della LUISS Guido Carli provenienti dalla Facoltà di Scienze Politiche e di Giurisprudenza** che, indipendentemente dalla votazione di laurea e dalla media degli esami sostenuti, intendano iscriversi ai Corsi di Laurea Magistrale della Facoltà di Economia.

### CHI NON DEVE SOSTENERLA.

**Gli studenti LUISS laureati in Economia con votazione pari o superiore a 95/110 e laureandi in Economia con media ponderata pari o superiore a 26/30.**

Gli studenti LUISS esonerati dalla prova che intendano iscriversi al DDIM devono comunque presentare domanda tra il 9 gennaio e il 9 marzo 2009 presso la Segreteria Studenti.

## LE DATE DELLA PROVA

### 15 MAGGIO

La prima sessione della prova di ammissione si terrà il 15 maggio 2009 a Roma presso l'Hotel Ergife.

*Se non superi la prova di aprile, puoi partecipare a quella di settembre. (eccetto programma DDIM, i cui posti saranno tutti messi a concorso nella sessione di maggio).*

### 8 SETTEMBRE

La seconda sessione della prova di ammissione si terrà l'8 settembre 2009 a Roma presso la LUISS Guido Carli.

**POSTI  
DISPONIBILI**  
PER STUDENTI PROVENIENTI  
DA ALTRI ATENEI

**SESSIONI DI MAGGIO**

**220**



SESSIONE DI MAGGIO

*\* I 5 posti per il DDIM saranno messi  
a concorso tutti nella sessione di maggio*

- 120** Economia e Direzione delle Imprese
- 40** Economia e Finanza  
(di cui 10 per l'indirizzo Financial  
Economics con test in inglese)
- 20** Economia, Regole e Mercati (Law and Economics)
- 40** General Management (*Test in Inglese*) di cui 5 per  
il Double Degree in International Management\*

**SESSIONI DI SETTEMBRE**

**75**



SESSIONE DI SETTEMBRE

- 30** Economia e Direzione delle Imprese
- 20** Economia e Finanza  
(di cui 10 per l'indirizzo Financial  
Economics con test in inglese)
- 10** Economia, Regole e Mercati (Law and Economics)
- 15** General Management (*Test in Inglese*)

**ESONERATI DALLA PROVA**

**25**



CORSO DI LAUREA IN  
GENERAL MANAGEMENT

- 15** Costituenti il cosiddetto "contingente  
straniero" composto da studenti extracomunitari  
residenti all'estero (come previsto dalla  
normativa vigente).
- 10** Studenti residenti/domiciliati all'estero iscritti  
e frequentanti una università all'estero, dove lo  
studente conseguirà il titolo finale.

**ESONERATI DALLA PROVA**

**5**



INDIRIZZO FINANCIAL ECONOMICS  
CORSO DI LAUREA IN ECONOMIA  
E FINANZA

- 2** Costituenti il cosiddetto "contingente  
straniero" composto da studenti extracomunitari  
residenti all'estero (come previsto dalla normativa  
vigente).
- 3** Studenti residenti/domiciliati all'estero iscritti  
e frequentanti una università all'estero, dove lo  
studente conseguirà il titolo finale.

*Una apposita Commissione esaminatrice  
valuterà l'ammissione del candidato attraverso  
la valutazione dei curricula pervenuti e di  
eventuali ulteriori certificazioni da presentare  
entro il 9 marzo 2009.*

**LA DOMANDA**

Dopo aver perfezionato il versamento della  
quota di iscrizione è possibile compilare  
la domanda direttamente dal sito:

[www.luiss.it](http://www.luiss.it)

**COME  
ISCRIVERSI**

Per partecipare alla Prova  
di maggio è necessario  
presentare domanda di  
ammissione tra il 30 gennaio  
e il 10 maggio 2009, per  
la Prova di settembre è  
necessario presentare la  
domanda tra l'8 giugno e il  
31 agosto 2009. La quota di  
iscrizione è pari a € 120.

Entrambe le prove si svolgono a Roma. Maggiori informazioni e approfondimenti si trovano sul sito dell'università.

**Il test dura 90 min.**

Domande in comune per: i *Corsi di Laurea in Economia e direzione delle imprese ed Economia e finanza, Economia, regole e mercati (Law and Economics)*.  
Domande in inglese per: il *Corso di Laurea in General Management* e l'indirizzo *Financial Economics* del *Corso di Laurea in Economia e Finanza*



**60 domande a risposta multipla.**

20 domande: capacità psico-attitudinali del candidato. 40 domande: conoscenze di base degli insegnamenti propri della Facoltà prescelta.

**Saranno inserite nel test anche 10 domande in inglese**, proposte al di fuori della durata di 90 minuti del test, che non saranno valutate ai fini del punteggio.



**COME È DETERMINATA LA GRADUATORIA?**

**PROVA DI MAGGIO.**

**PER IL 60% DAL PUNTEGGIO DEL TEST E PER IL RESTANTE 40% DALLA MEDIA PONDERATA** degli esami sostenuti entro il 31 dicembre 2008.

**PROVA DI SETTEMBRE.**

**PER IL 60% DAL PUNTEGGIO DEL TEST E PER IL RESTANTE 40% DALLA MEDIA PONDERATA** degli esami sostenuti entro il 30 aprile 2009.  
Graduatorie singole per ogni Corso di Laurea Magistrale.

**CONTRIBUTO UNICO.**

Per General Management: € 9.000 + *tassa regionale*.  
Per tutti gli altri Corsi di Laurea: € 8.100 + *tassa regionale*.

**INIZIO CORSI.**

Le lezioni avranno inizio il 28 settembre 2009.

**CLASSI DI LAUREA**

Gli studenti provenienti da altri Atenei potranno direttamente iscriversi alle prove di ammissione se provengono da un corso di laurea appartenente ad una delle seguenti classi di laurea.

**CLASSI DI LAUREA**

- 17 SCIENZE DELL'ECONOMIA E DELLA GESTIONE AZIENDALE
- 28 SCIENZE ECONOMICHE



**REQUISITI CURRICULARI**

Gli studenti provenienti da classi di laurea diverse dalla 17 e dalla 28 potranno partecipare alla prova solo se avranno nel piano di studi almeno 40 CFU totali conseguiti/da conseguire all'interno dei seguenti ambiti disciplinari.

**AMBITO DISCIPLINARE**

- ECONOMICO
- ECONOMICO AZIENDALE
- MATEMATICO
- STATISTICO
- FINANZIARIO
- GIURIDICO



# LE SEDI DELLA LUISS

## VIALE ROMANIA

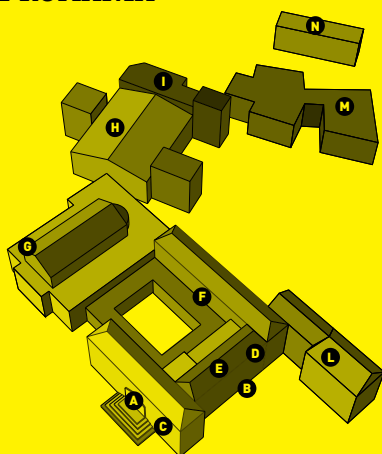

- A** INGRESSO PRINCIPALE
- B** FACOLTÀ 1° livello  
front office  
e segreteria studenti  
aule didattiche  
mensa
- C** FACOLTÀ 2° livello  
aule didattiche  
sale lettura  
front office  
e segreteria studenti
- D** FACOLTÀ 3° livello  
aule didattiche  
sale lettura  
aule informatizzate
- E** FACOLTÀ 4° livello  
aule didattiche  
aule informatizzate
- F** FACOLTÀ 5° livello  
uffici docenti  
uffici ricercatori  
uffici assegnisti
- G** AULA 200
- H** VILLA D'HERITZ  
direzione generale  
uffici di presidenza  
placement office  
orientamento studenti  
relazioni internazionali  
sistemi informatici  
segreteria studenti  
segreterie di facoltà  
segreterie dipartimenti  
ricerca e didattica
- I** RADIO LUISS
- L** ROME INTERNATIONAL SCHOOL
- M** CASALE  
sala polivalente "Celli"  
ArionLUISS Libreria  
Bookshop
- N** BAR

## VIALE POLA

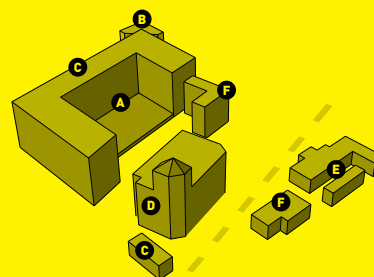

- A** PIANO INTERRATO  
aula magna "Mario Arcelli"  
aule informatizzate  
aule didattiche
- B** BAR
- C** WEB TV
- D** PALAZZINA CENTRALE  
rettorato  
presidenza  
rappresentanza
- E** MENSA
- F** UFFICI

## VIA PARENZO

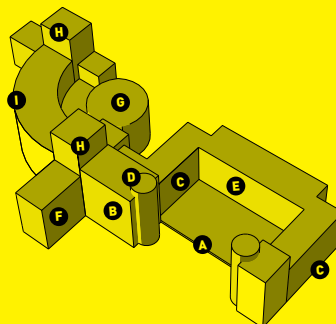

- A** AULA MAGNA
- B** BAR
- C** SALE LETTURA
- D** AULA MAGNA
- E** AULE
- F** SALA PROFESSORI
- G** AULA "GIOVANNI NOCCO"
- H** UFFICI AMMINISTRATIVI
- I** UFFICI DOCENTI

## FACOLTÀ DI ECONOMIA

### Segreteria di Facoltà

Viale Romania, 32 - 00197 Roma

TEL: 06 85 225 310

[economia@luiss.it](mailto:economia@luiss.it)

[www.luiss.it/economia](http://www.luiss.it/economia)

